

SPECYFIKACJA ISTOTNYCH WARUNKÓW ZAMÓWIENIA
PRZETARG NIEOGRANICZONY
WYKONANIE, DOSTARCZENIE ORAZ ZAMONTOWANIE SZAF BIUROWYCH ZABUDOWANYCH
Z DRZWIAMI PRZESUWNymi W POMIĘSZCZENIACH BUDYNKU ŚLĄSKIEGO ODDZIAŁU
WOJEWÓDZKIEGO NFZ W KATOWICACH PRZY UL. KOSSUTHA 13

załącznikami do niniejszej SIWZ są:

1. formularz oferty
2. formularz opis przedmiotu zamówienia
3. formularz kalkulacja cenowa
4. Dokumentacja projektowa
5. Specyfikacja techniczna wykonania i odbioru robót budowlanych [„Szczegółowa specyfikacja techniczna na umeblowanie pomieszczeń (...)”]
6. Dokument z dnia 29.11.2013 r. pn. Zmiany do Projektu wykonawczego mebli, szafy.
7. wzór umowy
8. wzór oświadczenia o braku podstaw do wykluczenia z postępowania na podstawie art. 24 ust. 1 pzp
9. wzór oświadczenia - lista podmiotów należących do tej samej grupy kapitałowej, o której mowa w art. 24 ust. 2 pkt 5 pzp, albo informacja o tym, że Wykonawca nie należy do grupy kapitałowej

Zatwierdzam

DYREKTOR
Śląskiego Oddziału Wojewódzkiego
Narodowego Funduszu Zdrowia w Katowicach

data i podpis:

02. 12. 2013

.....
Mieczysław Nowak

RADCA PRAWNY

mgr Teresa Uzdowska

I. Nazwa (firma) oraz adres Zamawiającego

Narodowy Fundusz Zdrowia, Śląski Oddział Wojewódzki w Katowicach, ul. Kossutha 13, 40-844 Katowice;
e-mail: inwestycje@nfz-katowice.pl, strona internetowa: www.nfz-katowice.pl.

II. Tryb udzielenia zamówienia

Postępowanie o udzielenie zamówienia publicznego prowadzone jest w trybie przetargu nieograniczonego na podstawie ustawy z dnia 29 stycznia 2004 r. Prawo zamówień publicznych (j.t. Dz.U. z 2010 r. Nr 113, poz. 759 ze zm.).

Numer postępowania

Postępowanie, którego dotyczy niniejszy dokument oznaczone jest numerem **31/pn/2013**. Wykonawcy we wszelkich kontaktach z Zamawiającym proszeni są o powoływanie się na ww. numer.

Terminologia

Ilekcioć w niniejszej „Specyfikacji Istotnych Warunków Zamówienia” zwanej także „SIWZ” mowa jest o "pzp", należy przez to rozumieć ustawę z dnia 29 stycznia 2004 r. Prawo zamówień publicznych. Ilekcioć w „SIWZ” mowa jest o "Zamawiającym", należy przez to rozumieć Śląski Oddział Wojewódzki Narodowego Funduszu Zdrowia (ŚOW NFZ lub Śląski OW NFZ). Ilekcioć w SIWZ mowa jest o „dniach” należy przez to rozumieć dni kalendarzowe zgodnie z art. 110 i n. k.c.

III. Opis przedmiotu zamówienia

1. Przedmiot zamówienia obejmuje wykonanie, dostarczenie oraz zamontowanie szaf biurowych zabudowanych z drzwiami przesuwными w pomieszczeniach budynku Śląskiego Oddziału Wojewódzkiego NFZ w Katowicach przy ul. Kossutha 13, zgodnie z zasadami określonymi w niniejszej SIWZ.

Kod Wspólnego Słownika Zamówień (CPV): 45421153-1 instalowanie zabudowanych mebli, 45421150-0 instalowanie stolarki niemetalowej oraz 45421140-7 instalowanie stolarki metalowej, z wyjątkiem drzwi i okien.

Rodzaj zamówienia: robota budowlana.

Na opis przedmiotu zamówienia składają się obok formularza opis przedmiotu zamówienia następujące dokumenty załączone do SIWZ:

- 1) Dokumentacja projektowa, na którą składają się:
 - a) Projekt wykonawczy mebli, szafy. Temat opracowania: Umieblowanie pomieszczeń biurowych i socjalnych nowej części rozbudowanego budynku biurowego w Katowicach przy ul. Kossutha 13, autorstwa Archicon S.C. Ewa Jerzak Janusz Jerzak ul. Głowackiego 7, 44-100 Gliwice.
 - b) Przedmiar robót.
- 2) Specyfikacja techniczna wykonania i odbioru robót budowlanych [„Szczegółowa specyfikacja techniczna na umieblowanie pomieszczeń (...)”].
- 3) Dokument z dnia 29.11.2013 r. pn. Zmiany do Projektu wykonawczego mebli, szafy.

Dokument powyższy zawiera modyfikacje (zmiany) w stosunku do dokumentów wymienionych w ppkt 1 a) oraz ppkt 2, które to modyfikacje (zmiany) należy uwzględnić przygotowując ofertę.

Uwaga! Wykonawca składając ofertę nie jest zobligowany załączać do oferty dokumentów, o których mowa powyżej w ppkt 1) - ppkt 3).

Uwaga! W przypadku wynagrodzenia ryczałtowego przedmiar robót pełni jedynie funkcję pomocniczą.

Uwaga! Wykonawca winien niezwłocznie zgłosić Zamawiającemu w trybie art. 38 pzp wszelkie wątpliwości odnoszące się do opisu przedmiotu zamówienia, w tym do dokumentacji, w szczególności wszelkie dostrzeżone błędy, wewnętrzne sprzeczności, niezgodności, czy niekonsekwencje.

Realizacja zamówienia będzie przebiegała na warunkach określonych we wzorze umowy stanowiącym załącznik do niniejszej SIWZ. Wzór umowy przewiduje i określa warunki ewentualnej zmiany treści umowy.

ser
Cis: [signature]

2. Rozwiązania równoważne.

Zamawiający dopuszcza rozwiązania równoważne do opisanych w treści SIWZ (w opisie przedmiotu zamówienia) za pomocą następujących norm:

- 1) norma (klasa) higieniczności E1 według normy PN-EN 717-2 – norma dotyczy oznaczania emisji formaldehydu przez płyty drewnopochodne;
- 2) klasa ścieralności minimum 3B według normy EN 14323 – norma określa metody badań właściwości płyt laminowanych.

Potwierdzenie klasy ścieralności, o którym mowa w dokumentacji projektowej i specyfikacji technicznej, wynikiem badań lub innym dokumentem, nastąpi na etapie umowy poprzez niezwłoczne przedłożenie na żądanie Zamawiającego ww. dokumentu.

Jeżeli Wykonawca oferuje rozwiązanie równoważne jest zobowiązany wypełnić część A formularza opis przedmiotu zamówienia podając opis rozwiązania równoważnego.

Zgodnie z art.30 ust.5 pzp Wykonawca, który powołuje się na rozwiązania równoważne opisywanym przez Zamawiającego, jest obowiązany wykazać, że oferowany przez niego przedmiot zamówienia spełnia wymagania określone przez Zamawiającego. Niewypełnienie części A formularza opis przedmiotu zamówienia oznacza, iż Wykonawca oferuje zgodność z normami (klasami) wskazanymi przez Zamawiającego.

Uwaga: Przyjmuje się, iż podanym w treści SIWZ nazwom norm (klas) towarzyszy wskazanie, iż dopuszcza się rozwiązania równoważne opisywanym.

3. **Warunki płatności:** warunki płatności zostały określone we wzorze umowy.

4. **Okres gwarancji i rękojmi za wady:** 60-miesięczna gwarancja oraz 60-miesięczna rękojmia za wady przedmiotu umowy na warunkach określonych we wzorze umowy.

5.

- a) Zamawiający nie dopuszcza składania ofert częściowych, co oznacza, że Wykonawca może złożyć tylko jedną ofertę na całość zamówienia.
- b) Zamawiający nie dopuszcza możliwości składania ofert wariantowych.
- c) Zamawiający nie przewiduje zamówień uzupełniających, o których mowa w art. 67 ust. 1 pkt 6 pzp.
- d) Zamawiający na podstawie art. 36 ust. 4 pzp żąda wskazania przez Wykonawcę w ofercie części zamówienia, której wykonanie Wykonawca powierzy podwykonawcy.
- e) Język postępowania.

Zamawiający nie dopuszcza możliwości składania ofert w języku innym niż język polski, przy uwzględnieniu poniższego wyjaśnienia.

Wyjaśnia się, iż zgodnie z zasadą wyrażoną w art. 9 ust. 2 pzp, postępowanie o udzielenie zamówienia publicznego prowadzi się w języku polskim. Wymóg art. 9 ust. 2 ustawy Prawo zamówień publicznych stanowi konsekwencję zapisów ustawy z dnia 07.10.1999 r. o języku polskim (Dz.U. Nr 90, poz. 999 ze zm.), która formułuje zasadę używania języka polskiego w realizacji zadań publicznych oraz w obrocie na terytorium Rzeczypospolitej Polskiej. Od tak sformułowanej zasady ustawa o języku polskim w art. 11 dopuszcza wyjątki stanowiąc między innymi, iż nie podlegają tłumaczeniu na język polski nazwy własne, zwyczajowo stosowana terminologia naukowa i techniczna, znaki towarowe, nazwy handlowe oraz oznaczenia pochodzenia towarów i usług.

IV. Termin i miejsce wykonania zamówienia

1. **Termin wykonania zamówienia:** w terminie do dnia 24.01.2014 r., z uwzględnieniem szczegółowych postanowień wzoru umowy.
2. **Miejsce realizacji zamówienia:** Katowice, ul. Kossutha 13.

V. Warunki udziału w postępowaniu oraz opis sposobu dokonywania oceny spełniania tych warunków

W postępowaniu mogą wziąć udział Wykonawcy, którzy spełniają warunki udziału w postępowaniu w zakresie wskazanym przez Zamawiającego w niniejszej SIWZ: warunki z art. 22 ust. 1 pzp oraz nie podleganie wykluczeniu z postępowania o udzielenie zamówienia publicznego na podstawie art. 24 pzp.

Spełnienie warunków będzie oceniane na podstawie przedstawionych przez Wykonawcę oświadczeń i dokumentów, o których mowa w SIWZ.

Warunki udziału w postępowaniu

1) Art. 22 ust. 1 pzp.

Wykonawca winien złożyć oświadczenie o spełnianiu warunków udziału w postępowaniu z art. 22 ust. 1 pzp.

Zamawiający nie stawia żadnych szczególnych warunków (wymagań) w zakresie wskazanym w art. 22 ust. 1 pkt 1-4 pzp.

2) Art. 24 ust. 1 pzp.

Brak podstaw do wykluczenia z udziału w postępowaniu na podstawie art. 24 ust. 1 pzp.

a) na potwierdzenie spełniania ww. warunku Wykonawca winien złożyć oświadczenie (pkt VI lit. B ppkt 1 SIWZ) o braku podstaw do wykluczenia w oparciu o art. 24 ust. 1 pzp;

b) na potwierdzenie spełniania warunku z art. 24 ust. 1 pkt 2 pzp Wykonawca winien złożyć dokument wymieniony w pkt VI lit. B ppkt 2 (lub odpowiednio ppkt 3), tj. potwierdzający, że w stosunku do Wykonawcy nie otwarto likwidacji lub nie ogłoszono jego upadłości lub potwierdzający, że po ogłoszeniu upadłości Wykonawca zawarł układ zatwierdzony prawomocnym postanowieniem sądu, a układ nie przewiduje zaspokojenia wierzycieli przez likwidację majątku upadłego.

3) Art. 24 ust. 2 pkt 5 pzp

Zgodnie z art. 26 ust. 2d pzp, Wykonawca wraz ofertą składa listę podmiotów należących do tej samej grupy kapitałowej, o której mowa w art. 24 ust. 2 pkt 5 pzp, albo informację o tym, że nie należy do grupy kapitałowej.

Przez **grupę kapitałową** – zgodnie z art. 4 pkt 14 ustawy z dnia 16.02.2007 r. o ochronie konkurencji i konsumentów (Dz.U. Nr 50, poz. 331 z zm.) – należy rozumieć wszystkich przedsiębiorców, którzy są kontrolowani w sposób bezpośredni lub pośredni przez jednego przedsiębiorcę, w tym również tego przedsiębiorcę.

VI. Informacja o oświadczeniach i dokumentach, jakie mają dostarczyć Wykonawcy w celu potwierdzenia spełniania warunków udziału w postępowaniu

A. OŚWIADCZENIA:

Oświadczenie o spełnianiu warunków udziału w postępowaniu z art. 22 ust. 1 pzp (treść oświadczenia znajduje się w formularzu oferty).

B. DOKUMENTY:

Wykonawcy powinni dołączyć do oferty niżej wymienione dokumenty. Dokumenty te - zgodnie z rozporządzeniem Prezesa Rady Ministrów z dnia 19.02.2013 r. w sprawie rodzajów dokumentów, jakich może żądać zamawiający od wykonawcy, oraz form, w jakich te dokumenty mogą być składane (poz.231) - Wykonawca przedstawia w formie oryginału lub kopii poświadczonej za zgodność z oryginałem przez Wykonawcę:

- 1) **Oświadczenie o braku podstaw do wykluczenia** z postępowania na podstawie art. 24 ust. 1 pzp (wzór oświadczenia stanowi załącznik do SIWZ).
- 2) **Aktualny odpis z właściwego rejestru lub z centralnej ewidencji i informacji o działalności gospodarczej** - w celu wykazania braku podstaw do wykluczenia w oparciu o art. 24 ust. 1 pkt 2 pzp, wystawiony nie wcześniej niż 6 miesięcy przed upływem terminu składania ofert.
- 3) Jeżeli Wykonawca ma siedzibę lub miejsce zamieszkania poza terytorium Rzeczypospolitej Polskiej, składa dokumenty zgodnie z zasadami opisanymi w §4 cyt. rozporządzenia Prezesa Rady Ministrów, tj.: Wykonawca

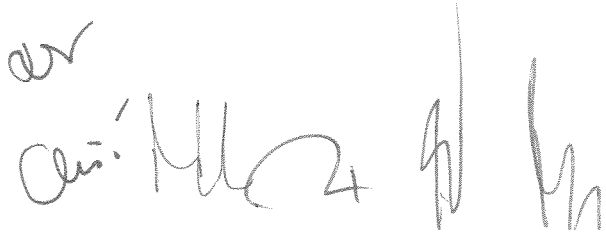

taki zamiast dokumentu, o którym mowa w §3 ust. 1 pkt 2 cyt. rozporządzenia, składa dokument lub dokumenty wystawione w kraju, w którym ma siedzibę lub miejsce zamieszkania, potwierdzające, że nie otwarto jego likwidacji ani nie ogłoszono upadłości, wystawiony nie wcześniej niż 6 miesięcy przed upływem terminu składania ofert.

Jeżeli w kraju miejsca zamieszkania osoby lub w kraju, w którym Wykonawca ma siedzibę lub miejsce zamieszkania, nie wydaje się dokumentu, o którym mowa powyżej, zastępuje się go dokumentem określonym w §4 ust. 3 cyt. rozporządzenia.

C. INNE DOKUMENTY/OŚWIADCZENIA

Lista podmiotów należących do tej samej grupy kapitałowej, o której mowa w art. 24 ust. 2 pkt 5 pzp, albo **informacja** o tym, że Wykonawca nie należy do grupy kapitałowej (patrz: pkt V ppkt 3 SIWZ) – *wzór oświadczenia załączono do SIWZ.*

Uwaga! Wykonawcy wspólnie ubiegający się o udzielenie zamówienia zobowiązują się załączyć do oferty pełnomocnictwo. Zgodnie z art. 23 ust. 2 pzp Wykonawcy tacy winni ustanowić pełnomocnika do reprezentowania ich w postępowaniu o udzielenie niniejszego zamówienia albo do reprezentowania w postępowaniu i zawarcia umowy w sprawie zamówienia. Dokument pełnomocnictwa winien odpowiadać zasadom określonym w pkt X lit. B SIWZ dla pełnomocnictw. Warunki potwierdzone dokumentami, o których mowa w pkt VI lit. B ppkt 1-2 (lub odpowiednio ppkt 3) i lit. C SIWZ, winien odrębnie spełnić każdy z Wykonawców.

Zgodnie z § 7 ust. 4 cyt. rozporządzenia Prezesa Rady Ministrów, dokumenty sporządzone w języku obcym winny być złożone wraz z tłumaczeniem na język polski.

VII. Sposób porozumiewania się Zamawiającego z Wykonawcami oraz przekazywania oświadczeń i dokumentów. Osoby uprawnione do porozumiewania się z Wykonawcami

Oświadczenia, wnioski, zawiadomienia oraz informacje Zamawiający i Wykonawcy przekazują pisemnie, przy pomocy faksu albo drogą elektroniczną.

Poniżej podano numer faksu oraz adres poczty elektronicznej do kontaktu z Zamawiającym:

- numer faksu 32 735 16 36,
- adres poczty elektronicznej: inwestycje@nfz-katowice.pl

UWAGA!

- Dokumenty lub oświadczenia przedkładane przez Wykonawcę w odpowiedzi na wezwanie w trybie art. 26 ust. 3 pzp do złożenia dokumentów lub oświadczeń, winny zostać złożone z zachowaniem formy określonej w rozporządzeniu Prezesa Rady Ministrów z dnia 19.02.2013 r. w sprawie rodzajów dokumentów, jakich może żądać zamawiający od wykonawcy, oraz form, w jakich te dokumenty mogą być składane (poz. 231).
- Pełnomocnictwo przedkładane przez Wykonawcę w odpowiedzi na wezwanie w trybie art. 26 ust. 3 pzp do złożenia pełnomocnictwa, winno zostać złożone z zachowaniem formy określonej w pkt X lit. B SIWZ.

Osoba uprawnioną ze strony Zamawiającego do bezpośredniego porozumiewania się z Wykonawcami jest: Pani Katarzyna Kliś, Starszy Specjalista w Sekcji Zamówień Publicznych - numer telefonu 32 735 15 47.

Godziny, w których udziela się informacji dotyczących postępowania: 09.00-15.00 (od poniedziałku do piątku).

Wykonawca może zwrócić się do Zamawiającego o wyjaśnienie treści SIWZ.

Zamawiający udzieli wyjaśnień zgodnie z art. 38 ustawy Prawo zamówień publicznych.

Zamawiający jest obowiązany udzielić wyjaśnień niezwłocznie, jednak nie później niż na 2 dni przed upływem terminu składania ofert pod warunkiem, że wniosek o wyjaśnienie treści SIWZ wpłynął do Zamawiającego nie później niż do końca dnia, w którym upływa połowa wyznaczonego terminu składania ofert.

Jeżeli wniosek o wyjaśnienie treści SIWZ wpłynął po upływie terminu składania wniosku, o którym mowa w art. 38 ust. 1 pzp, lub dotyczy udzielonych wyjaśnień, Zamawiający może udzielić wyjaśnień albo pozostawić wniosek bez rozpoznania.

W uzasadnionych przypadkach Zamawiający może przed upływem terminu składania ofert zmienić treść SIWZ.

VIII. Wymagania dotyczące wadium

- 1) Na podstawie art. 45 ust. 2 pzp Zamawiający żąda od Wykonawcy wniesienia wadium w wysokości:
6.000,00 złotych (słownie: sześć tysięcy złotych zero groszy),
- 2) Wykonawca może wnieść wadium w jednej lub kilku następujących formach:
 1. pieniądzu,
 2. poręczeniach bankowych lub poręczeniach spółdzielczej kasy oszczędnościowo-kredytowej, z tym, że poręczenie kasy jest zawsze poręczeniem pieniężnym,
 3. gwarancjach bankowych,
 4. gwarancjach ubezpieczeniowych,
 5. poręczeniach udzielanych przez podmioty, o których mowa w art. 6b ust. 5 pkt 2 ustawy z dnia 09.11.2000 r. o utworzeniu Polskiej Agencji Rozwoju Przedsiębiorczości (Dz.U. z 2007 r. Nr 42, poz. 275 ze zm.).

a) Wadium wnoszone w pieniądzu należy wpłacić przelewem na **rachunek bankowy** wskazany poniżej:
BGK o/Katowice Nr 97 11301091 0003 9003 7420 0002.

b) W przypadku wnoszenia wadium w formie innej niż pieniężna, Wykonawca obowiązany jest złożyć dokument – wadium w kasie Śląskiego OW NFZ w Katowicach, ul. Kossutha 13, IV p., pokój nr 410. Treść takiego dokumentu nie może warunkować wypłacenia kwoty wadium Zamawiającemu od badania zasadności żądania wypłaty przez wystawcę dokumentu. Dokument w swej treści winien uwzględniać postanowienia art. 46 ust. 4a oraz ust. 5 pzp. Dokument swoją ważnością musi obejmować okres odpowiadający terminowi związania ofertą (30 dni). Bieg tego terminu rozpoczyna się wraz z upływem terminu składania ofert (art. 85 ust. 5 pzp). Pierwszym dniem związania ofertą będzie zatem dzień, w którym upływa termin składania ofert. Wadium winno mieć charakter bezwarunkowy i nieodwołalny.

3) **Wykonawca wnosi wadium przed upływem terminu składania ofert (art. 45 ust. 3 pzp).**

Przez **wniesienie wadium** rozumie się **złożenie** dokumentu w kasie Śląskiego OW NFZ, bądź **wpływ** środków pieniężnych na podany wyżej rachunek bankowy, **przed upływem terminu składania ofert, o którym mowa w pkt XI ppkt 1 SIWZ.** Zwrot wadium nastąpi zgodnie z zasadami wynikającymi z art. 46 pzp.

IX. Termin związania ofertą

Termin związania ofertą wynosi **30 dni**. Bieg terminu związania ofertą rozpoczyna się wraz z upływem terminu składania ofert.

X. Opis sposobu przygotowania oferty

- A. Zamawiający prosi Wykonawcę o wypełnienie formularzy na maszynie do pisania albo odręcznie drukowanym pismem poprzez wpisanie w odpowiednich miejscach niezbędnych danych i informacji. W przypadku, gdy jakakolwiek część formularza lub cały formularz nie dotyczy Wykonawcy prosimy wpisać "nie dotyczy" i podpisać. W sytuacji, gdyby miejsce wyznaczone na wpisanie informacji okazało się zbyt małe, Zamawiający prosi o wykonanie kserokopii danego formularza w potrzebnej ilości egzemplarzy oraz wypełnienie wg potrzeb i podpisanie. Wszelkie dodatkowe, a konieczne - zdaniem Wykonawcy - informacje należy umieścić w załączniku do danego formularza, sporządzonym przez Wykonawcę. Wykonawca proszony jest o przygotowanie i złożenie oferty z wykorzystaniem wzorów formularzy oraz innych załączników składających się na SIWZ. **W przypadku przepisywania formularzy, Wykonawca zobowiązany jest nie dokonywać zmian merytorycznych zapisów znajdujących się we wzorach formularzy stanowiących załączniki do niniejszej SIWZ.**

os
cis: [signature]

Uwaga: Wykonawca odpowiada za treść każdego z przedkładanych w ofercie formularzy niezależnie od tego, czy Wykonawca formularz przepisuje, czy dokonuje jego przekształcenia w procesie OCR, czy w inny sposób. Jeżeli Wykonawca przekształca formularz do formy edytowalnej, w szczególności poprzez OCR, zobowiązany jest dokładnie przeczytać jego treść po przekształceniu oraz porównać ją z oryginalnym zapisem SIWZ. W przypadku, gdy z powodu błędów w procesie przekształcenia formatu (np. błędów w procesie OCR) treść oferty nie będzie odpowiadała SIWZ, z zastrzeżeniem art. 87 ust.2 pzp, oferta podlegała będzie odrzuceniu.

- B. Wszystkie formularze i dokumenty wymagane przez Zamawiającego, a przygotowywane przez Wykonawcę muszą być podpisane przez osoby upoważnione do reprezentowania Wykonawcy i zaciągania zobowiązań o wartości odpowiadającej niniejszemu zamówieniu, tzn. osoby wymienione w dokumencie potwierdzającym dopuszczenie do obrotu prawnego lub przez nie odpowiednim dokumentem upoważnione - w takim przypadku **oryginał** pełnomocnictwa (lub jego kopię poświadczoną notarialnie/odpis notarialny) należy dołączyć do oferty. Z załączonych do oferty dokumentów musi wynikać, że ofertę, oświadczenia i inne dokumenty podpisała osoba upoważniona do reprezentowania Wykonawcy.
- C. Wszelkie koszty związane z przygotowaniem oraz dostarczeniem oferty ponosi Wykonawca.
- D. Ofertę Wykonawca proszony jest dostarczyć w następującej formie: w zamkniętej kopercie oznaczonej nazwą i adresem Zamawiającego:

Narodowy Fundusz Zdrowia Śląski Oddział Wojewódzki
ul. Kossutha 13, 40-844 Katowice, pokój nr 004, oraz napisem:

Przetarg nieograniczony – Nr 31/pn/2013
SZAFY ZABUDOWANE
NIE OTWIERAĆ PRZED: 17. 12. 2013 godz. 11.30

Jeżeli oferta jest wysyłana za pomocą przesyłki kurierskiej/listowej, Wykonawca winien zaznaczyć, że przesyłka zawiera ofertę oraz wskazać numer postępowania. Zamawiający nie ponosi odpowiedzialności za następstwa spowodowane brakiem właściwego zabezpieczenia oferty lub brakiem którejkolwiek z ww. informacji.

- E. Zamawiający prosi o włożenie do koperty jw. wypełnionego i podpisanego formularza oferty oraz koperty oznaczonej "ZAŁĄCZNIKI", w której Wykonawca umieszcza załączniki wymienione w pkt 11 formularza oferty, z uwzględnieniem uwag do załączników.
- W przypadku oświadczeń lub zaświadczeń składanych przez Wykonawcę zawierających informacje stanowiące tajemnicę przedsiębiorstwa w rozumieniu przepisów o zwalczaniu nieuczciwej konkurencji, co do których Wykonawca zastrzegł, że nie mogą być one udostępnione innym uczestnikom postępowania, Wykonawca powinien umieścić je w osobnej kopercie oznaczonej: „ZAŁĄCZNIKI – TAJEMNICA PRZEDSIĘBIORSTWA” lub oznaczyć je w inny widoczny sposób.
- Uwaga!** Tajemnicę przedsiębiorstwa definiuje art. 11 ust. 4 ustawy z dnia 16 kwietnia 1993 r. o zwalczaniu nieuczciwej konkurencji (tj. z 2003 r. Dz.U. Nr 153, poz. 1503 z zm.):
„Przez tajemnicę przedsiębiorstwa rozumie się nieujawnione do wiadomości publicznej informacje techniczne, technologiczne, organizacyjne przedsiębiorstwa lub inne informacje posiadające wartość gospodarczą, co do których przedsiębiorca podjął niezbędne działania w celu zachowania ich poufności.”
- F. Wykonawca może złożyć tylko jedną ofertę na całość zamówienia. Ofertę składa się w formie pisemnej pod rygorem nieważności. Zamawiający nie wyraża zgody na złożenie oferty w postaci elektronicznej. Zamawiający nie dopuszcza możliwości składania ofert w języku innym niż język polski.
- G. Treść oferty musi odpowiadać treści SIWZ. Oferta zostanie odrzucona przez Zamawiającego w przypadku zaistnienia co najmniej jednej z okoliczności wymienionych w art. 89 ust. 1 pzp.

oh
cin: [signature]

H. Zgodnie z art. 23 ust. 1 pzp, Wykonawcy mogą wspólnie ubiegać się o udzielenie zamówienia. W takim przypadku Wykonawcy ustanawiają pełnomocnika do reprezentowania ich w postępowaniu o udzielenie zamówienia albo reprezentowania w postępowaniu i zawarcia umowy w sprawie zamówienia publicznego.

I. Sposób wypełniania lub przygotowania formularzy lub oświadczeń:

- 1) formularz oferty - wypełnić i podpisać w miejscu do tego wyznaczonym;
- w pozycji "dane Wykonawcy" może być użyta pieczęć firmowa;
- w pkt 1 (ramka) formularza oferty należy podać cenę brutto oferty (cenę ryczałtową) za realizację całego zamówienia, w tym cenę netto oraz wartość 23% podatku VAT;
- 2) formularz opis przedmiotu zamówienia - wypełnić i podpisać w miejscu do tego wyznaczonym; część A wypełnić w przypadku oferowania rozwiązań równoważnych;
- 3) formularz kalkulacja cenowa - wypełnić i podpisać w miejscu do tego wyznaczonym;
- formularz kalkulacja cenowa pełni funkcję orientacyjną/pomocniczą;
- 4) wzór oświadczenia o braku podstaw do wykluczenia z postępowania na podstawie art. 24 ust. 1 pzp - wypełnić i podpisać w miejscu do tego wyznaczonym;
- 5) wzór oświadczenia - lista podmiotów należących do tej samej grupy kapitałowej, o której mowa w art. 24 ust. 2 pkt 5 pzp, albo informacja o tym, że Wykonawca nie należy do grupy kapitałowej - wypełnić i podpisać w miejscu do tego wyznaczonym;

XI. Miejsce oraz termin składania i otwarcia ofert

1. Ofertę należy złożyć w siedzibie Zamawiającego:
Śląski Oddział Wojewódzki Narodowego Funduszu Zdrowia w Katowicach,
ul. Kossutha 13, 40-844 Katowice, pokój nr 004 (parter),
w terminie do dnia17.12.2013..... r. do godziny 11.00
2. Zamawiający niezwłocznie zwraca ofertę, która została złożona po terminie.
3. Wykonawca może, przed upływem terminu składania ofert, zmienić lub wycofać ofertę.
4. **Otwarcie ofert** odbędzie się w dniu17.12.2013..... r. o godzinie 11.30 pod adresem wskazanym w pkt 1, pokój nr 202 (II piętro).
5. Otwarcie ofert jest jawne. Bezpośrednio przed otwarciem ofert Zamawiający poda kwotę (brutto), jaką zamierza przeznaczyć na sfinansowanie zamówienia.
6. Wykonawcom, którzy nie mogą uczestniczyć w publicznej sesji otwarcia ofert, Zamawiający prześle na ich wniosek informacje zawierające nazwy (firmy) oraz adresy Wykonawców, a także informacje dotyczące ceny, terminu wykonania zamówienia, okresu gwarancji oraz warunków płatności zawartych w ofertach.

or
clis: [signature]

XII. Opis sposobu obliczenia ceny oferty

1. Cena oferty brutto stanowi cenę ryczałtową i winna zawierać wszelkie koszty niezbędne do wykonania zamówienia (umowy), opłaty, podatki i należności związane z realizacją zamówienia (umowy), w tym koszty transportu do miejsca dostawy, ubezpieczenia przedmiotu umowy, rozładunku w miejscu dostawy oraz zamontowania szaf biurowych, a także związane z gwarancją i rękojmią za wady. W pkt 1 formularza oferty Wykonawca podaje cenę brutto oferty, a także cenę netto oraz wartość 23% podatku VAT. Formularz kalkulacja cenowa pełni funkcję orientacyjną/pomocniczą.
2. Wynagrodzenie ryczałtowe brutto umowy (cena oferty brutto) stanowi wynagrodzenie niezmienne. Wykonawca zobowiązuje się zrealizować całokształt prac wynikających z przedmiotu zamówienia za zaoferowaną kwotę uwzględniającą wszystkie koszty związane z wykonaniem przedmiotu zamówieniem. Wykonawca realizując umowę, nie będzie mógł domagać się podwyższenia wynagrodzenia ryczałtowego, nawet jeśli w chwili zawarcia umowy nie można było przewidzieć rozmiaru lub kosztów prac.
3. W przypadku wynagrodzenia ryczałtowego przedmiar robót pełni jedynie funkcję pomocniczą.
4. Wszystkie ceny (wartości) zawarte w ofercie winny zostać przez Wykonawcę podane z dokładnością do dwóch miejsc po przecinku, przy uwzględnieniu zasady, iż ceny (wartości) należy zaokrąglić do pełnych groszy, przy czym końcówki poniżej 0,5 grosza pomija się, a końcówki 0,5 grosza i wyższe zaokrągla się do 1 grosza.
5. Zamawiający odrzuci ofertę, która będzie zawierała błędy w obliczeniu ceny.
6. Rozliczenia między Zamawiającym a Wykonawcą będą prowadzone w walucie polskiej, na zasadach opisanych we wzorze umowy.

XIII. Opis kryteriów wyboru ofert oraz ich znaczenie. Sposób oceny ofert.

O wyborze najkorzystniejszej oferty decydować będzie przedstawione poniżej kryterium oraz następujący sposób oceny ofert:

Cena oferty - waga 100%

$$\text{Ilość punktów} = \frac{\text{najniższa zaoferowana cena}}{\text{cena zaoferowana w ofercie badanej}} \times 100 \text{ pkt}$$

Ocena końcowa oferty będzie iloczynem ilości punktów uzyskanych przy zastosowaniu powyższego wzoru matematycznego oraz wagi kryterium. Oferta najkorzystniejsza otrzyma 100 punktów.

XIV. Informacje o formalnościach, jakie powinny zostać dopełnione po wyborze oferty w celu zawarcia umowy w sprawie zamówienia publicznego

1. Zamawiający udzieli zamówienia Wykonawcy nie podlegającemu wykluczeniu, którego oferta jest ważna, nie podlega odrzuceniu, tj. odpowiada zasadom określonym w ustawie Prawo zamówień publicznych, spełnia wymagania Zamawiającego określone w SIWZ i uznana została za najkorzystniejszą na podstawie kryterium oceny ofert określonego w SIWZ. Zamawiający zawiadomi o wyborze oferty zgodnie z art. 92 pzp.
2. Niezwłocznie po wyborze najkorzystniejszej oferty, na podstawie art. 92 ust. 1 pkt 4 pzp Zamawiający zawiadomi Wykonawców, którzy złożyli oferty, o terminie określonym zgodnie z art. 94 ust. 1 lub ust. 2 pzp, po którego upływie umowa w sprawie zamówienia publicznego może być zawarta.
3. Zamawiający zawrze umowę w sprawie zamówienia publicznego z wybranym Wykonawcą, z zastrzeżeniem art. 183 pzp, w terminie nie krótszym niż 5 dni od dnia przesłania zawiadomienia o wyborze najkorzystniejszej oferty, jeżeli zawiadomienie to zostało przesłane w sposób określony w art. 27 ust. 2 pzp, albo 10 dni – jeżeli zostało przesłane w inny sposób. Zamawiający może zawrzeć umowę przed upływem ww. terminów, jeżeli:
 - a. w przypadku trybu przetargu nieograniczonego złożono tylko jedną ofertę lub

or
Ceni: HLO 4 JH

- b. w postępowaniu o wartości mniejszej niż kwoty określone w przepisach wydanych na podstawie art. 11 ust. 8 pzp nie odrzucono żadnej oferty oraz – w przypadku trybu przetargu nieograniczonego – nie wykluczono żadnego wykonawcy.
- 4. Dokładny termin i miejsce zawarcia umowy zostaną podane Wykonawcy w piśmie informującym o wyborze oferty lub w piśmie odrębnym. Zamawiający na uzasadniony wniosek Wykonawcy, przekazany pisemnie lub faksem, może wyrazić zgodę na podpisanie umowy drogą korespondencyjną, ze wskazaniem na konkretną datę zawarcia umowy.
- 5. Najpóźniej w dniu zawarcia umowy Wykonawca winien wnieść zabezpieczenie należytego wykonania umowy.

XV. Wymagania dotyczące zabezpieczenia należytego wykonania umowy

- 1. Zgodnie z art. 147 ust. 1 pzp Zamawiający żąda od Wykonawcy, którego oferta zostanie wybrana, wniesienia zabezpieczenia należytego wykonania umowy, zwanego dalej „zabezpieczeniem”. Wysokość zabezpieczenia wynosi **10 % ceny** brutto oferty.
- 2. Zabezpieczenie może zostać wniesione według wyboru Wykonawcy w jednej lub w kilku następujących formach:
 - a) pieniądzu,
 - b) poręczeniach bankowych lub poręczeniach spółdzielczej kasy oszczędnościowo-kredytowej, z tym że zobowiązanie kasy jest zawsze zobowiązaniem pieniężnym;
 - c) gwarancjach bankowych,
 - d) gwarancjach ubezpieczeniowych,
 - e) poręczeniach udzielanych przez podmioty, o których mowa w art. 6b ust. 5 pkt 2 ustawy z dnia 09.11.2000 r. o utworzeniu Polskiej Agencji Rozwoju Przedsiębiorczości.
- 3. Zabezpieczenie wnoszone w pieniądzu Wykonawca wpłaca przelewem na rachunek bankowy wskazany poniżej, z odpowiednim wyprzedzeniem, tak, aby pieniądze znalazły się na rachunku Zamawiającego najpóźniej w dniu zawarcia umowy: **BGK o/Katowice Nr 97 11301091 0003 9003 7420 0002**.
- 4. W przypadku wniesienia zabezpieczenia w jednej z form wskazanych w pkt 2 lit. b) – e), Wykonawca obowiązany jest złożyć stosowny dokument w kasie Śląskiego OW NFZ w Katowicach, ul. Kossutha 13, IV p., pokój nr 410, najpóźniej w dniu zawarcia umowy.
- 5. W trakcie realizacji umowy Wykonawca może dokonać zmiany formy zabezpieczenia na jedną lub kilka form, o których mowa w art. 148 ust. 1 pzp. Zmiana formy zabezpieczenia musi zostać dokonana z zachowaniem ciągłości zabezpieczenia i bez zmniejszania jego wysokości. O zamiarze dokonania zmiany formy zabezpieczenia Wykonawca obowiązany jest poinformować Zamawiającego z odpowiednim wyprzedzeniem. Ewentualna zmiana formy zabezpieczenia wymaga wprowadzenia i potwierdzenia stosownym aneksem do umowy.
- 6. Zabezpieczenie należytego wykonania umowy wniesione w formie dokumentu nie może warunkować wypłacenia kwot zabezpieczenia Zamawiającemu od badania zasadności żądania wypłaty przez wystawcę dokumentu. Zabezpieczenie winno mieć charakter bezwarunkowy i nieodwoławalny.
- 7. W okresach przysługujących Zamawiającemu na zwrot poszczególnych części zabezpieczenia, Zamawiający nie może zostać pozbawiony możliwości wystąpienia z roszczeniem z tytułu zabezpieczenia należytego wykonania umowy, jeżeli zdarzenie uzasadniające roszczenie wystąpiło w okresie ważności zabezpieczenia (jeżeli zabezpieczenie zostało wniesione w formie dokumentu - w okresie ważności dokumentu).
- 8. Projekt treści dokumentu winien zostać skonsultowany z Zamawiającym po wyborze oferty, a przed zawarciem umowy.
- 9. Zasady związane z zabezpieczeniem, w tym terminy zwrotu poszczególnych części zabezpieczenia, określa wzór umowy oraz art. 151 pzp.



XVI. Istotne postanowienia umowy - wzór umowy

1. Istotne dla stron postanowienia, które zostaną wprowadzone do treści zawieranej umowy oraz wysokość kar umownych z tytułu niewykonania lub nienależytego wykonania umowy, zawiera wzór umowy stanowiący integralną część SIWZ. Wzór umowy reguluje przyszłe zobowiązania Wykonawcy związane z realizacją zamówienia. Wzór umowy określa również warunki dokonania ewentualnych zmian postanowień umowy w stosunku do treści oferty, na podstawie której dokonano wyboru Wykonawcy.
2. Wykonawcy występujący wspólnie (art. 23 pzp) ponoszą solidarną odpowiedzialność za wykonanie umowy.

XVII. Pouczenie o środkach ochrony prawnej przysługujących Wykonawcy w toku postępowania o udzielenie zamówienia

1. Środki ochrony prawnej przysługują na zasadach określonych w Dziale VI pzp.
2. Środki ochrony prawnej przysługują wykonawcy, uczestnikowi konkursu, a także innemu podmiotowi, jeżeli ma lub miał interes w uzyskaniu danego zamówienia oraz poniósł lub może ponieść szkodę w wyniku naruszenia przez zamawiającego przepisów ustawy. Środki ochrony prawnej wobec ogłoszenia o zamówieniu oraz specyfikacji istotnych warunków zamówienia przysługują również organizacjom wpisanym na listę, o której mowa w art. 154 pkt 5 pzp.
3. Odwołanie przysługuje wyłącznie od niezgodnej z przepisami ustawy czynności zamawiającego podjętej w postępowaniu o udzielenie zamówienia lub zaniechania czynności, do której zamawiający jest zobowiązany na podstawie ustawy.
4. Jeżeli wartość zamówienia jest mniejsza niż kwoty określone w przepisach wydanych na podstawie art. 11 ust. 8, odwołanie przysługuje wyłącznie wobec czynności:
 - 1) wyboru trybu negocjacji bez ogłoszenia, zamówienia z wolnej ręki lub zapytania o cenę;
 - 2) opisu sposobu dokonywania oceny spełniania warunków udziału w postępowaniu;
 - 3) wykluczenia odwołującego z postępowania o udzielenie zamówienia;
 - 4) odrzucenia oferty odwołującego.
5. Odwołanie powinno wskazywać czynność lub zaniechanie czynności zamawiającego, której zarzuca się niezgodność z przepisami ustawy, zawierać zwięzłe przedstawienie zarzutów, określać żądanie oraz wskazywać okoliczności faktyczne i prawne uzasadniające wniesienie odwołania.
6. Odwołanie wnosi się do Prezesa Krajowej Izby Odwoławczej w formie pisemnej albo elektronicznej opatrzonej bezpiecznym podpisem elektronicznym weryfikowanym za pomocą ważnego kwalifikowanego certyfikatu.
7. Odwołujący przesyła kopię odwołania zamawiającemu przed upływem terminu do wniesienia odwołania w taki sposób, aby mógł on zapoznać się z jego treścią przed upływem tego terminu. Domniemywa się, iż zamawiający mógł zapoznać się z treścią odwołania przed upływem terminu do jego wniesienia, jeżeli przesłanie jego kopii nastąpiło przed upływem terminu do jego wniesienia za pomocą jednego ze sposobów określonych w art. 27 ust. 2 pzp.
8. Wykonawca lub uczestnik konkursu może w terminie przewidzianym do wniesienia odwołania poinformować zamawiającego o niezgodnej z przepisami ustawy czynności podjętej przez niego lub zaniechaniu czynności, do której jest on zobowiązany na podstawie ustawy, na które nie przysługuje odwołanie na podstawie art. 180 ust. 2 pzp. W przypadku uznania zasadności przekazanej informacji zamawiający powtarza czynność albo dokonuje czynności zaniechanej, informując o tym wykonawców w sposób przewidziany w ustawie dla tej czynności. Na czynności, o których mowa w art. 181 ust. 2 pzp, nie przysługuje odwołanie, z zastrzeżeniem art. 180 ust. 2 pzp.
9. Terminy wnoszenia odwołania określa art. 182 pzp.
10. Na orzeczenie Krajowej Izby Odwoławczej stronom oraz uczestnikom postępowania odwoławczego przysługuje skarga do sądu. W postępowaniu toczącym się wskutek wniesienia skargi stosuje się odpowiednio przepisy ustawy z dnia 17 listopada 1964 r. - Kodeks postępowania cywilnego o apelacji, jeżeli przepisy niniejszego rozdziału nie stanowią inaczej.

or
Cis: [signature]

11. Skargę wnosi się do sądu okręgowego właściwego dla siedziby albo miejsca zamieszkania zamawiającego. Skargę wnosi się za pośrednictwem Prezesa Izby w terminie 7 dni od dnia doręczenia orzeczenia Izby, przesyłając jednocześnie jej odpis przeciwnikowi skargi. Złożenie skargi w placówce pocztowej operatora wyznaczonego w rozumieniu ustawy z dnia 23 listopada 2012 r. - Prawo pocztowe (Dz. U. poz. 1529) jest równoznaczne z jej wniesieniem.
12. Prezes Izby przekazuje skargę wraz z aktami postępowania odwoławczego właściwemu sądowi w terminie 7 dni od dnia jej otrzymania. W terminie 21 dni od dnia wydania orzeczenia skargę może wnieść także Prezes Urzędu Zamówień Publicznych. Prezes Urzędu może także przystąpić do toczącego się postępowania. Do czynności podejmowanych przez Prezesa Urzędu stosuje się odpowiednio przepisy ustawy z dnia 17 listopada 1964 r. - Kodeks postępowania cywilnego o prokuratorze.
13. Szczegółowe zasady związane ze środkami ochrony prawnej regulują przepisy ustawy Prawo zamówień publicznych.

UWAGA! W przypadku otrzymania niniejszej SIWZ niekompletnej lub nieczytelnej należy fakt ten natychmiast zgłosić Zamawiającemu.

ar
clw:
RADCA PRAWNY

mgr Teresa Uzdownska

O F E R T A**Dane Wykonawcy:**

Śląski Oddział Wojewódzki
Narodowego Funduszu Zdrowia
ul. Kossutha 13
40-844 Katowice

.....
.....
adres e-mail: /jeżeli jest/

strona www: /jeżeli jest/

telefon: fax:

Nr rachunku bankowego Wykonawcy, na który należy zwrócić wadium wniesione w formie pieniężnej:

.....
/dotyczy wadium wniesionego przez Wykonawcę w pieniądzu/

1. W nawiązaniu do ogłoszenia o przetargu nieograniczonym mającym za przedmiot: **wykonanie, dostarczenie oraz zamontowanie szaf biurowych zabudowanych z drzwiami przesuwymi w pomieszczeniach budynku Śląskiego Oddziału Wojewódzkiego NFZ w Katowicach przy ul. Kossutha 13,**

oferujemy wykonanie dla Śląskiego Oddziału Wojewódzkiego NFZ całego zamówienia zgodnie ze Specyfikacją Istotnych Warunków Zamówienia, za **cenę oferty (cena ryczałtowa):**

..... zł brutto,

w tym cena netto: zł + wartość 23% podatku VAT: zł.

Formularz kalkulacja cenowa załączony przez Wykonawcę pełni funkcję orientacyjną/pomocniczą.

2. **Oświadczamy**, iż zobowiązujemy się wykonać przedmiot zamówienia w **terminie do dnia 24.01.2014 r.**, z uwzględnieniem szczegółowych postanowień wzoru umowy.
3. **Oświadczamy**, że udzielamy **60-miesięcznej gwarancji** oraz **60-miesięcznej rękojmi** za wady przedmiotu umowy, na warunkach określonych we wzorze umowy.
4. **Oświadczamy**, że akceptujemy **warunki płatności** określone we wzorze umowy.
5. **Oświadczamy**, że uważamy się za związanych niniejszą ofertą przez okres **30 dni**. Bieg terminu związania ofertą rozpoczyna się wraz z upływem terminu składania ofert.

or
Cis: 

6. **Oświadczamy**, że zapoznaliśmy się ze SIWZ i nie wnosimy do niej zastrzeżeń oraz, że zdobyliśmy informacje niezbędne do przygotowania i złożenia niniejszej oferty.
7. **Oświadczamy**, że załączony do SIWZ wzór umowy, został przez nas zaakceptowany i zobowiązujemy się w przypadku wyboru naszej oferty do zawarcia umowy na warunkach określonych we wzorze umowy, w miejscu i terminie wyznaczonym przez Zamawiającego.
8. **Oświadczamy**, że spełniamy warunki z art. 22 ust. 1 ustawy z dnia 29.01.2004 r. Prawo zamówień publicznych.
9. **Oświadczamy, że powierzmy podwykonawcy następującą część zamówienia *:**

.....

.....

*** wypełnić w przypadku wykonywania zamówienia z udziałem podwykonawcy (wskazać część zamówienia powierzoną podwykonawcy).**

10. **Zobowiązujemy się** w przypadku wyboru naszej oferty do wniesienia zabezpieczenia należytego wykonania umowy w wysokości odpowiadającej 10% ceny brutto oferty. Zabezpieczenie wniesiemy najpóźniej w dniu zawarcia umowy.
11. **Załącznikami do niniejszego formularza oferty są następujące wypełnione formularze, oświadczenia, dokumenty:**
 - 1 formularz opis przedmiotu zamówienia
 - 2 formularz kalkulacja cenowa
 - 3 oświadczenie o braku podstaw do wykluczenia z postępowania na podstawie art. 24 ust. 1 pzp
 - 4 aktualny odpis z właściwego rejestru lub z centralnej ewidencji i informacji o działalności gospodarczej - w celu wykazania braku podstaw do wykluczenia w oparciu o art. 24 ust. 1 pkt 2 pzp, wystawiony nie wcześniej niż 6 miesięcy przed upływem terminu składania ofert
 - 5 lista podmiotów należących do tej samej grupy kapitałowej, o której mowa w art. 24 ust. 2 pkt 5 pzp, albo informacja o tym, że Wykonawca nie należy do grupy kapitałowej
 - 6 pełnomocnictwo/a osób reprezentujących Wykonawcę (oryginał lub jego kopia poświadczona notarialnie/odpis notarialny) - jeżeli dotyczy
 - 7 inne - jeżeli dotyczy.....

Imię i nazwisko uprawnionego przedstawiciela/li Wykonawcy:

.....,

Data

podpis/y

2

RADCA PRAWNY

mgr Teresa Uzdowska

osr
cen.
Młoda

[Handwritten signature]

[Handwritten signature]

OPIS PRZEDMIOTU ZAMÓWIENIA**I.**

1. Przedmiot zamówienia obejmuje wykonanie, dostarczenie oraz zamontowanie szaf biurowych zabudowanych z drzwiami przesuwными w pomieszczeniach budynku Śląskiego Oddziału Wojewódzkiego NFZ w Katowicach przy ul. Kossutha 13, zgodnie z zasadami określonymi w SIWZ, w tym zgodnie z zasadami i warunkami opisanymi we wzorze umowy.
Przedmiot zamówienia obejmuje w sumie 212 szaf biurowych.

Na opis przedmiotu zamówienia składają się obok niniejszego formularza opis przedmiotu zamówienia następujące dokumenty załączone do SIWZ:

- 1) Dokumentacja projektowa, na którą składają się:
 - a) Projekt wykonawczy mebli, szafy. Temat opracowania: Umeblowanie pomieszczeń biurowych i socjalnych nowej części rozbudowanego budynku biurowego w Katowicach przy ul. Kossutha 13, autorstwa Archicon S.C. Ewa Jerzak Janusz Jerzak ul. Głowackiego 7, 44-100 Gliwice.
 - b) Przedmiar robót.
- 2) Specyfikacja techniczna wykonania i odbioru robót budowlanych [„Szczegółowa specyfikacja techniczna na umeblowanie pomieszczeń (...)”].
- 3) Dokument z dnia 29.11.2013 r. pn. Zmiany do Projektu wykonawczego mebli, szafy.

Dokument powyższy zawiera modyfikacje (zmiany) w stosunku do dokumentów wymienionych w ppkt 1 a) oraz ppkt 2, które to modyfikacje (zmiany) Wykonawca uwzględnił przygotowując ofertę.

Uwaga! Wykonawca składając ofertę nie jest zobligowany załączać do oferty dokumentów, o których mowa powyżej w ppkt 1) - ppkt 3).

2. Wykonawca zobowiązuje się do wykonania przedmiotu zamówienia zgodnie z wymogami Zamawiającego określonymi w SIWZ, w tym zgodnie z opisem przedmiotu zamówienia oraz zgodnie z zasadami i warunkami opisanymi we wzorze umowy oraz obowiązującymi przepisami prawa, w tym Prawa budowlanego, z zachowaniem wymogów norm odnoszących się do przedmiotu zamówienia.
3. Wykonawca zobowiązuje się użyć do wykonania przedmiotu zamówienia materiałów nowych, wyprodukowanych nie wcześniej niż w 2013 r., w pełni wartościowych oraz wysokiej jakości, wyprodukowanych zgodnie z obowiązującymi przepisami prawa oraz z zachowaniem wymogów norm odnoszących się do przedmiotu zamówienia.
4. Kolorystyka szaf biurowych:
 - 1) Kolor korpusu i półek – grafit;
 - 2) Kolor frontów – dąb.

W dniu zawarcia umowy Wykonawca zobowiązuje się przedłożyć Zamawiającemu próbnik kolorów, w celu dokonania przez Zamawiającego wyboru konkretnego odcienia w ramach następujących kolorów: dąb w odniesieniu do frontów oraz grafit w odniesieniu do korpusów i półek szaf.

- 5. Cena oferty brutto (ryczałtowa), w tym koszty przygotowania, wykonania i odbioru robót budowlanych będących przedmiotem zamówienia, została określona przez Wykonawcę w oparciu o pełną i wyczerpującą wiedzę na temat przedmiotu zamówienia, jaką przy zachowaniu należytej staranności Wykonawca mógł uzyskać na podstawie dokumentów składających się na opis przedmiotu zamówienia. W przypadku wynagrodzenia ryczałtowego przedmiar robót pełni jedynie funkcję pomocniczą.

II. Część A. Rozwiązania równoważne.

- 1) Rozwiązanie równoważne do: norma (klasa) higieniczności E1 według normy PN-EN 717-2

.....
.....
.....

- 2) Rozwiązanie równoważne do: klasa ścieralności minimum 3B według normy EN 14323

.....
.....
.....

Niewypełnienie części A formularza opis przedmiotu zamówienia oznacza, iż Wykonawca oferuje zgodność z normami (klasami) wskazanymi przez Zamawiającego

Imię i nazwisko uprawnionego przedstawiciela/li Wykonawcy:

.....,

Data

podpis/y

or
Cis: [signature]

RADCA PRAWNY

2

mqr Teresa Uzdowska

KALKULACJA CENOWA

Lp.	Przedmiot zamówienia – wykonanie, dostawa i montaż szaf biurowych	Cena jednostkowa netto w zł	Ilość (szt.)	Wartość netto w złotych	Wartość podatku VAT (23%) w złotych	Wartość brutto w złotych
1	Szafa zabudowana S70-1		91			
2	Szafa zabudowana S70-2		8			
3	Szafa zabudowana S70-3		5			
4	Szafa zabudowana S60-1		61			
5	Szafa zabudowana S60-2		45			
6	Szafa zabudowana S60-3		2			
RAZEM:						

Cena oferty brutto (Wartość brutto w złotych z poz. RAZEM) jako cena ryczałtowa zawiera wszelkie koszty niezbędne do wykonania zamówienia, opłaty, podatki i należności związane z realizacją zamówienia, w tym koszty transportu do miejsca dostawy, ubezpieczenia przedmiotu umowy, rozładunku w miejscu dostawy oraz zamontowania szaf biurowych, a także związane z gwarancją i rękojmią za wady.

Imię i nazwisko upelnomocnionego przedstawiciela Wykonawcy:

Data

podpis

RADCA PRAWNY

mgr Teresa Uzdowska

WYKONANIE, DOSTARCZENIE ORAZ ZAMONTOWANIE SZAF BIUROWYCH ZABUDOWANYCH Z DRZWIAMI PRZESUWNymi W POMIESZCZENIACH BUDYNKU ŚLĄSKIEGO ODDZIAŁU WOJEWÓDZKIEGO NFZ W KATOWICACH PRZY UL. KOSSUTHA 13

DOKUMENTACJA PROJEKTOWA:

- 1) Projekt wykonawczy mebli, szafy. Temat opracowania: Umeblowanie pomieszczeń biurowych i socjalnych nowej części rozbudowanego budynku biurowego w Katowicach przy ul. Kossutha 13, autorstwa Archicon S.C. Ewa Jerzak Janusz Jerzak ul. Głowackiego 7, 44-100 Gliwice.
- 2) Przedmiar robót.



ARCHICON S.C.
rok założenia 1991
ul. Głowackiego 7, 44-100 Gliwice

PROJEKT WYKONAWCZY MEBLI, SZAFY.

Temat opracowania:

Umeblowanie pomieszczeń biurowych i socjalnych nowej części rozbudowanego budynku biurowego w Katowicach przy ul. Kossutha 13.

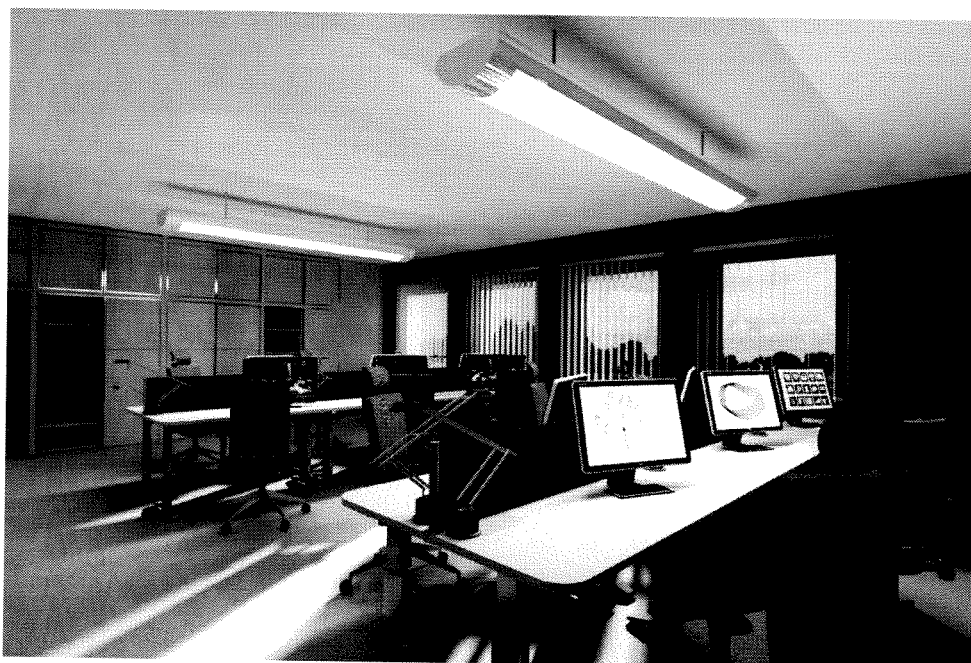

**Inwestor: Narodowy Fundusz Zdrowia
Śląski Oddział Wojewódzki
40-844 Katowice ul. Kossutha 13**

Jednostka projektowa: Archicon s.c., ul. Głowackiego 7, 44-100 Gliwice

**Projektant: mgr inż.arch. Janusz Jerzak
upr.proj.bud. 141/02**

Wykonał: mgr inż.arch. Paweł Szaraniec

październik 2012

PODSTAWA PRAWNA

1. Ustawa z dnia 7 lipca 1994 – Prawo Budowlane (tekst jednolity Dz. U. z 2010 nr 243 poz. 1623 z późniejszymi zmianami)
2. Rozporządzenie Ministra Gospodarki Przestrzennej i Budownictwa z dnia 12 kwietnia 2002 w sprawie warunków technicznych jakim powinny odpowiadać budynki i ich usytuowanie (Dz. U. z 2002 nr 75 poz. 690 z późniejszymi zmianami)
3. Rozporządzenie Ministra Spraw Wewnętrznych i Administracji z dnia 3 listopada 1998 roku w sprawie szczegółowego zakresu i formy projektu budowlanego (Dz. U. z 2010 nr 243, poz. 1623 z późniejszymi zmianami)
4. Rozporządzenie Ministra Spraw Wewnętrznych z dnia 3 listopada 1992 roku, w sprawie ochrony przeciwpożarowej budynków, innych obiektów budowlanych i terenów (Dz.U. z 2010 nr 109 poz. 719 z późniejszymi zmianami).
5. PN-B-02863. Ochrona przeciwpożarowa budynków, innych obiektów budowlanych i terenów (Dz. U. z 2010 nr 109 poz. 719 z późniejszymi zmianami)
6. PN-92/N-01256/01. Znaki bezpieczeństwa. Ochrona przeciwpożarowa.
7. PN-92/N-01256/02. Znaki bezpieczeństwa. Ewakuacja.
8. PN-. -EN 12464-1:2003. Oświetlenie wewnątrz światłem elektrycznym.
9. Ogólne przepisy bezpieczeństwa i higieny pracy (Dz.U. z 2003 nr 169 poz. 1650 z późniejszymi zmianami)

MU

OPIS SZAF

1. Podstawa opracowania:

- dane wyjściowe i przepisy prawa
- wytyczne Inwestora
- projekt techniczny rozbudowy siedziby NFZ w Katowicach autorstwa GPVT Pracownia Architektoniczna s. c. z Poznania dostarczony przez Inwestora

2. Zawartość opracowania

- opis mebli
- rysunki rozmieszczenia mebli w poszczególnych pomieszczeniach
- rysunki mebli
- dokumentacja techniczna

Przedmiotem opracowania jest projekt wykonawczy szaf biurowych zabudowanych z drzwiami przesuwными zgodnie z wytycznymi Inwestora.

Szafy zabudowane mają być zlokalizowane w poszczególnych pomieszczeniach zgodnie z rysunkami aranżacji kondygnacji stanowiącymi integralną część niniejszego opracowania.

Opis konstrukcji szaf:

- Wymiary szaf zweryfikować w poszczególnych pomieszczeniach. Podane wymiary szaf są przyjęte w oparciu o projekt budowlany autorstwa Pracowni Architektonicznej GPVT z Poznania.
- Szafy o konstrukcji płytowej, boki i wieńce szafy wykonane z płyty grub. 28mm, pozostałe elementy wykonane z płyty grub. 18mm, wszystkie elementy oklejane obrzeżem grub. min. 2mm odpornym na uderzenia mechaniczne, w kolorze płyty, spełniająca normy higieniczności E1 wg normy PN-EN 717-2. Płyta pokrytej obustronnie okleiną sztuczną, odporną na wysoką temperaturę i zarysowania, charakteryzującą się klasą ścieralności minimum 3B wg normy EN 14323, potwierdzoną wynikiem badań odporności na ścieranie, zarysowanie powierzchni roboczej pokrytej warstwą o podwyższonej ścieralności lub innym dokumentem.
- Wyrób podzielony na wysokości ok. 2/3 przegrodą poziomą gr.28mm wzmocnioną profilami aluminiowymi 20x20 mm, wieńiec dolny także wzmocniany profilami aluminiowymi 20x20mm
- Szafy posiadają drzwi przesuwne, w których wykorzystano wysokiej jakości system jezdny, fronty posiadają ręczki wykonane z aluminium anodowanego. Tory jezdne górny i dolny wykonane z aluminium anodowanego, fronty poruszają się po torach za pomocą **metalowych kólek łożyskowanych**.
- Szafa posiada zamek uniemożliwiający otwarcie drzwi, zamek OBROTOWY, wykonany w technologii MASTER (jeden klucz do wszystkich zamków)
- Szafa posiada cokół wys. min 50mm, za którym umiejscowione są stopki (8szt.) o łącznej nośności min. 1600KG.
- Wyrób posiada półki z płyt grubości 22 mm, zabezpieczone przed wyszarpieniem
- Tył szafy zamknięty płytą pilśniową grubości min. 4 mm
- Wszystkie materiały zastosowane do produkcji szaf winny być zgodne z rozporządzeniem Ministra Infrastruktury z dnia 12.04.2002 r w sprawie warunków technicznych, jakim powinny odpowiadać budynki i ich usytuowanie (§258.1 i §260.1)

Widok (rysunek poglądowy)

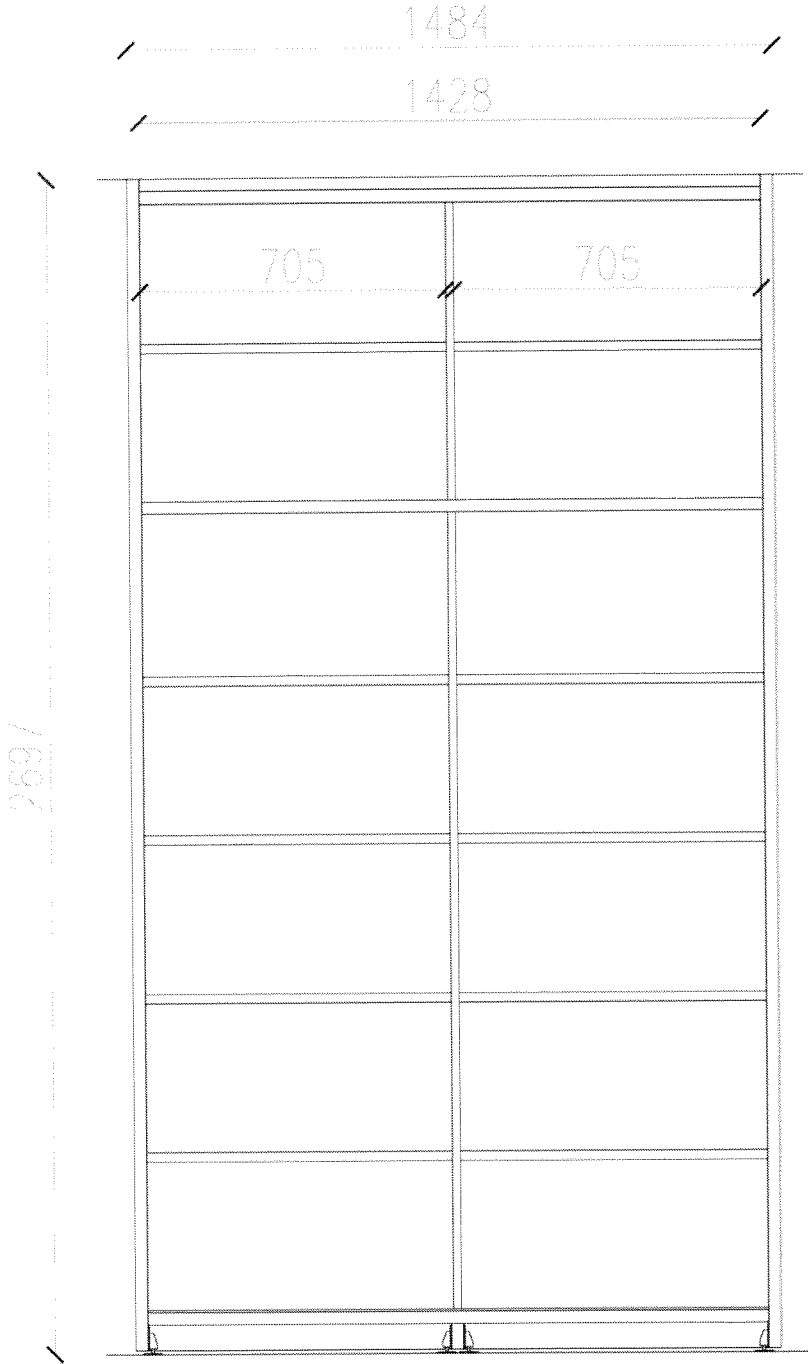

ML

Przekrój i detal

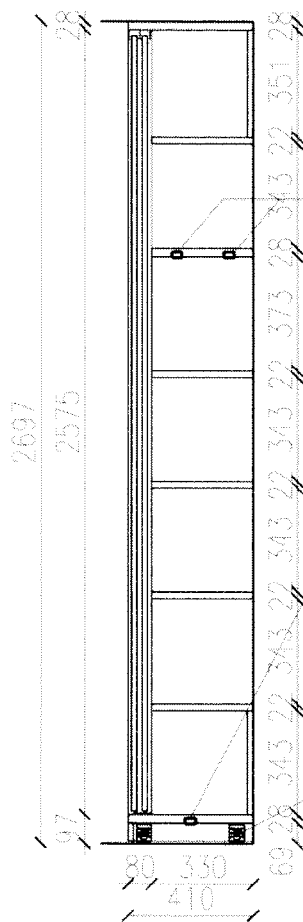

PROFIL ALU WZMACNIAJĄCY PRZEGRODY POZIOME

STOPKA Z REGULACJĄ WYSOKOŚCI

→ udźwig ok. 200 kg

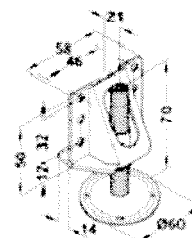
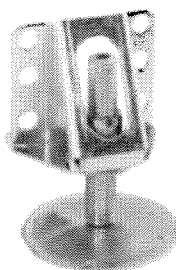

Przekrój poziomy

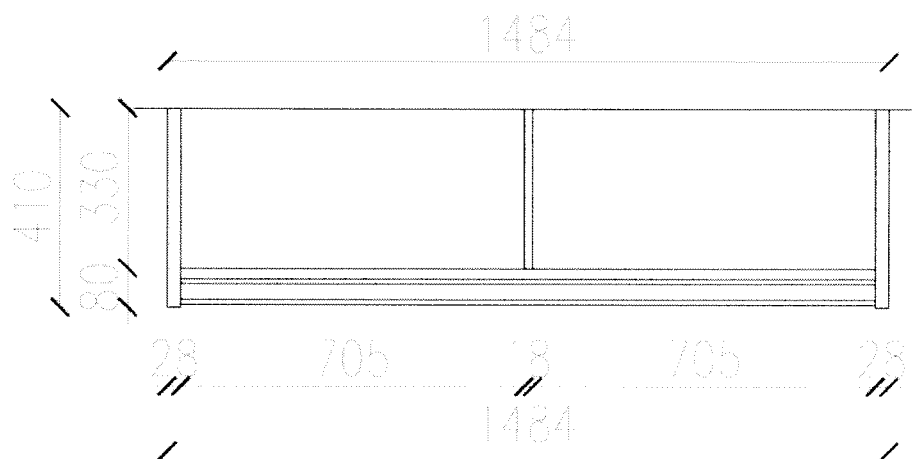

Handwritten signature

Symbol szafy zabudowanej- S 70_1

Wysokość	mm	2700
Szerokość	mm	1480
Głębokość	mm	400
Materiał korpusu		plyta wiórowa melamin. gr. 18 i 28 mm
Materiał drzwiowy		plyta wiórowa melaminowana gr. 10 mm
Materiał półek		plyta wiórowa melaminowana gr. 22 mm
Kolor korpusu i półek		Grafit
Kolor drzwi		Dąb ciemny
Kąt otwarcia drzwi	°	przesuwne, dwuskrzydłowe
Rodzaj zamknięcia		zamek bębnekowy z podwójnym rygłem
Liczba półek	szt.	14
Nośność półki	kg	60
Kolor półek		Grafit
Wyposażenie wewnętrzne		10 półek
Szer. wewn.	mm	2x 705
Wys. wewn.	mm	2700
Gł. wewn.	mm	300
Dostawa		w częściach
Ciężar	kg	150 +/- 20
Jednostka ceny		szt.

Symbol szafy zabudowanej- S 70_2

Wysokość	mm	2700
Szerokość	mm	1480
Głębokość	mm	400
Materiał korpusu		plyta wiórowa melamin. gr. 18 i 28 mm
Materiał drzwiowy		plyta wiórowa melaminowana gr. 10 mm
Materiał półek		plyta wiórowa melaminowana gr. 22 mm
Kolor korpusu		Grafit
Kolor drzwi		Dąb ciemny
Kąt otwarcia drzwi	°	Przesuwne, dwuskrzydłowe
Rodzaj zamknięcia		zamek bębnekowy z podwójnym rygłem
Liczba półek	szt.	11
Nośność półki	kg	60
Kolor półek		Grafit
Wyposażenie wewnętrzne		7 półek, wieszak
Szer. wewn.	mm	2x 705
Wys. wewn.	mm	2700
Gł. wewn.	mm	300
Dostawa		w częściach
Ciężar	kg	140 +/- 20
Jednostka ceny		szt.

Symbol szafy zabudowanej- S 70_3

Wysokość	mm	2700
Szerokość	mm	1480
Głębokość	mm	400
Materiał korpusu		plyta wiórowa melamin. gr. 18 i 28 mm
Materiał drzwiowy		plyta wiórowa melaminowana gr. 10 mm
Materiał półek		plyta wiórowa melaminowana gr. 22 mm
Kolor korpusu		Grafit
Kolor drzwi		Dąb ciemny
Kąt otwarcia drzwi	°	Przesuwne, dwuskrzydłowe
Rodzaj zamknięcia		zamek bębnekowy z podwójnym rygłem
Liczba półek	szt.	8
Nośność półki	kg	60
Kolor półek		Grafit
Wyposażenie wewnętrzne		4 półki, 2 wieszaki
Szer. wewn.	mm	2x 705
Wys. wewn.	mm	2700
Gł. wewn.	mm	300
Dostawa		w częściach
Ciężar	kg	130 +/- 20
Jednostka ceny		szt.

Symbol szafy zabudowanej- S 60_1

Wysokość	mm	2700
Szerokość	mm	1280
Głębokość	mm	400
Materiał korpusu		plyta wiórowa melamin. gr. 18 i 28 mm
Materiał drzwiowy		plyta wiórowa melaminowana gr. 10 mm
Materiał półek		plyta wiórowa melaminowana gr. 22 mm
Kolor korpusu		Grafit
Kolor drzwi		Dąb ciemny
Kąt otwarcia drzwi	°	przesuwne, dwuskrzydłowe
Rodzaj zamknięcia		zamek bębnekowy z podwójnym rygłem
Liczba półek	szt.	14
Nośność półki	kg	60
Kolor półek		Grafit
Wyposażenie wewnętrzne		10 półek
Szer. wewn.	mm	2x 605
Wys. wewn.	mm	2700
Gł. wewn.	mm	300
Dostawa		w częściach
Ciężar	kg	120 +/- 20
Jednostka ceny		szt.

Symbol szafy zabudowanej- S 60_2

Wysokość	mm	2700
Szerokość	mm	1280
Głębokość	mm	400
Materiał korpusu		plyta wiórowa melamin. gr. 18 i 28 mm
Materiał drzwiowy		plyta wiórowa melaminowana gr. 10 mm
Materiał półek		plyta wiórowa melaminowana gr. 22 mm
Kolor korpusu		Grafit
Kolor drzwi		Dąb ciemny
Kąt otwarcia drzwi	°	Przesuwne, dwuskrzydłowe
Rodzaj zamknięcia		zamek bębnekowy z podwójnym rygłem
Liczba półek	szt.	11
Nośność półki	kg	60
Kolor półek		Grafit
Wyposażenie wewnętrzne		7 półek, wieszak
Szer. wewn.	mm	2x 605
Wys. wewn.	mm	2700
Gł. wewn.	mm	300
Dostawa		w częściach
Ciężar	kg	110 +/- 20
Jednostka ceny		szt.

Symbol szafy zabudowanej- S 60_3

Wysokość	mm	2700
Szerokość	mm	1280
Głębokość	mm	400
Materiał korpusu		plyta wiórowa melamin. gr. 18 i 28 mm
Materiał drzwiowy		plyta wiórowa melaminowana gr. 10 mm
Materiał półek		plyta wiórowa melaminowana gr. 22 mm
Kolor korpusu		Grafit
Kolor drzwi		Dąb ciemny
Kąt otwarcia drzwi	°	Przesuwne, dwuskrzydłowe
Rodzaj zamknięcia		zamek bębnekowy z podwójnym rygłem
Liczba półek	szt.	8
Nośność półki	kg	60
Kolor półek		Grafit
Wyposażenie wewnętrzne		4 półki, 2 wieszaki
Szer. wewn.	mm	2x 605
Wys. wewn.	mm	2700
Gł. wewn.	mm	300
Dostawa		w częściach
Ciężar	kg	100 +/- 20
Jednostka ceny		szt.

ZESTAWIENIE ILOŚCIOWE ELEMENTÓW – SZAFY

PARTER

POKÓJ	SZAFA S70_1	SZAFA S70_2	SZAFA S70_3	SZAFA S60_1	SZAFA S60_2	SZAFA S60_3
0.2		1				
0.3		1				
0.4				1		
0.5		1				
0.12	4	2				
0.13						
0.14				4	2	
0.16						
0.17						
0.18	2					1
0.19	1	1				
0.20						
0.21		1				

RAZEM 7 7 0 5 2 1

PIĘTRO 1

POKÓJ	SZAFA S70_1	SZAFA S70_2	SZAFA S70_3	SZAFA S60_1	SZAFA S60_2	SZAFA S60_3
1.1				1	1	
1.2	5		1			
1.3				3	1	
1.4				3	1	
1.10	14					
1.12	2				1	
1.13						
1.14	2				1	
1.15						
1.16	2				1	
1.17						

RAZEM 25 0 1 7 6 0

PIĘTRO 2

POKÓJ	SZAFA S70_1	SZAFA S70_2	SZAFA S70_3	SZAFA S60_1	SZAFA S60_2	SZAFA S60_3
2.1				1	1	
2.2	1		1			
2.3				3	1	
2.4				3	1	
2.10				3	1	
2.11				3	1	
2.12				3	1	
2.14	1			1	1	
2.15						
2.16	2				1	
2.17						
2.18	2				1	
2.19						
2.20	2				1	
2.21						
2.22	2				1	
2.23						
2.24	2				1	
2.25						

RAZEM 12 0 1 17 12 0

MLP

PIĘTRO 3

POKÓJ	SZAFA S70_1	SZAFA S70_2	SZAFA S70_3	SZAFA S60_1	SZAFA S60_2	SZAFA S60_3
3.2	5		1			
3.3				3	1	
3.4				3	1	
3.10				3	1	
3.11				3	1	
3.12				3	1	
3.14	1			1	1	
3.15						
3.16	2				1	
3.17						
3.18	2				1	
3.19						
3.20	1				1	
3.21						
3.22	1				1	
3.23						
3.24	1				1	
3.25						

RAZEM 13 0 1 16 11 0

PIĘTRO 4

POKÓJ	SZAFA S70_1	SZAFA S70_2	SZAFA S70_3	SZAFA S60_1	SZAFA S60_2	SZAFA S60_3
4.1				3	1	
4.2	5	1	1	1		
4.3	6			1		1
4.4	3				1	
4.5	3				1	
4.11						
4.12						
4.14					1	
4.15	2				1	
4.16	2				1	
4.17	2				1	
4.18	1			1	1	
4.19	5		1			

RAZEM 29 1 2 6 8 1

PIĘTRO 5

POKÓJ	SZAFA S70_1	SZAFA S70_2	SZAFA S70_3	SZAFA S60_1	SZAFA S60_2	SZAFA S60_3
5.1				1	1	
5.2						
5.3				4	1	
5.4				3		
5.5	1				1	
5.21a	2				1	
5.21b				2	1	
5.22	2				1	
5.23						

RAZEM 5 0 0 10 6 0

RAZEM 91 8 5 61 45 2

Przedmiar robót

Budowa: **Umeblowanie pomieszczeń biurowych i socjalnych nowej części rozbudowanego budynku biurowego**
Nazwa obiektu lub robót: **Biura - meble do zabudowy**
Lokalizacja: **Katowice ul.Kossutha 13**
Zamawiający: **Narodowy Fundusz Zdrowia - Śląski Oddział Wojewódzki - Katowice ul.Kossutha 13**
Jednostka opracowująca: **Archicon s.c. - Janusz Jerzak, Ewa Jerzak - Gliwice ul.Głowackiego 7**

Kosztorys opracowany przez:
Grzegorz Gawlik, kosztorysant

.....



Przedmiar robót

Nr	Kod pozycji	Opis robót, wyliczenie ilości robót	J.m.	Ilość	Mnoż. Krotn.
1		Meble do zabudowy			
1.1	Kalkulacja własna	Dostawa i montaż szafy S70-1	szt	91	
1.2	Kalkulacja własna	Dostawa i montaż szafy S70-2	szt	8	
1.3	Kalkulacja własna	Dostawa i montaż szafy S70-3	szt	5	
1.4	Kalkulacja własna	Dostawa i montaż szafy S60-1	szt	61	
1.5	Kalkulacja własna	Dostawa i montaż szafy S60-2	szt	45	
1.6	Kalkulacja własna	Dostawa i montaż szafy S60-3	szt	2	

SZCZEGÓŁOWA SPECYFIKACJA TECHNICZNA NA UMEBLOWANIE POMIESZCZEŃ BIUROWYCH I SOCJALNYCH NOWEJ CZĘŚCI ROZBUDOWANEGO BUDYNKU BIUROWEGO – KATOWICE UL.KOSSUTHA 13

Opracował:

ARCHICON S.C.
Janusz Jerzak, Ewa Jerzak
Gliwice ul. Głowackiego 7

Branża: wyposażenie w meble pomieszczeń biurowych i socjalnych

Inwestor: NARODOWY FUNDUSZ ZDROWIA ŚLĄSKI ODDZIAŁ WOJEWÓDZKI
KATOWICE UL.KOSSUTHA 13

WYPOSAŻENIE POMIESZCZEŃ

KOD CPV: 39000000-2

1. WSTĘP

1.1. Przedmiot szczegółowej specyfikacji technicznej

Przedmiotem niniejszej szczegółowej specyfikacji technicznej są wymagania dotyczące dostarczenia, montażu i odbioru szaf do umeblowania pomieszczeń biurowych i socjalnych nowej części rozbudowanego budynku biurowego

1.2. Zakres stosowania szczegółowej specyfikacji technicznej

Szczegółowa specyfikacja techniczna jest stosowana jako dokument przetargowy i kontraktowy przy zlecaniu i dostawach mebli i wyposażenia wymienionych w punkcie 1.

1.3. Określenia podstawowe

Określenia podane w niniejszej SST są zgodne z obowiązującymi odpowiednimi normami, wytycznymi i obowiązującymi przepisami.

1.4. Ogólne wymagania dotyczące sprzętu i urządzeń komputerowych

Dostawca mebli i sprzętu z wyposażeniem jest odpowiedzialny za jakość, zgodność z SST i poleceniami inspektora nadzoru.

2. MEBLE, SPRZĘT I WYPOSAŻENIE

2.1. Badanie w miejscu dostawy

Wszystkie elementy wyposażenia pomieszczeń biurowych i socjalnych muszą nosić cechy i spełniać wymagania trudno zapalności.

Każdy element dostarczony do pracowni podlega odbiorowi pod względem:

- zgodności z dokumentacją
- jakości dostarczonych mebli i wyposażenia
- zgodności z atestami wytwórcy
- jakości wykonania z uwzględnieniem montażu

Pełną odpowiedzialność i ryzyko związane z transportem, rozładunkiem i ustawieniem zamówionych mebli i wyposażenia ponosi Wykonawca. Przedmiot zamówienia musi posiadać zgodność z Polskimi Normami lub innymi obowiązującymi przepisami dotyczącymi dopuszczenia wyrobu do obrotów towarów, odpowiadać wymogom przeciwpożarowym, spełniać warunki BHP zgodnie z obowiązującymi przepisami.

2.2. Szczegółowy opis szaf dla potrzeb pomieszczeń biurowych i socjalnych nowej części rozbudowanego budynku biurowego

- opis szaf
- rysunki szaf

Szafy zabudowane mają być zlokalizowane w poszczególnych pomieszczeniach zgodnie z rysunkami aranżacji kondygnacji stanowiącymi integralną część niniejszego opracowania.

Opis konstrukcji szaf:

- Wymiary szaf należy zweryfikować w poszczególnych pomieszczeniach. Podane wymiary szaf są przyjęte w oparciu o projekt budowlany autorstwa Pracowni Architektonicznej GPVT z Poznania.
- Szafy o konstrukcji płytowej, boki i wieńce szafy wykonane z płyty grub. 28mm, pozostałe elementy wykonane z płyty grub. 18mm, wszystkie elementy oklejane obrzeżem grub. min. 2mm odpornym na uderzenia mechaniczne, w kolorze płyty, spełniająca normy higieniczności E1 wg normy PN-EN 717-2. Płyta pokrytej obustronnie okleiną sztuczną, odporną na wysoką temperaturę i zarysowania, charakteryzującą się klasą ścieralności blatu minimum 3B wg normy EN 14323, potwierdzoną wynikiem badań odporności na ścieranie, zarysowanie powierzchni roboczej pokrytej warstwą o podwyższonej ścieralności lub innym dokumentem
- Wyrób podzielony na wysokości ok. 2/3 przegrodą poziomą gr.28mm wzmocnioną profilami aluminiowymi 20x20 mm, wieńiec dolny także wzmocniany profilami aluminiowymi 20x20mm
- Szafy posiadają drzwi przesuwne, w których wykorzystano wysokiej jakości system, fronty posiadają ręczki wykonane z aluminium anodowanego. Tory jezdne górny i dolny wykonane z aluminium anodowanego, fronty poruszają się po torach za pomocą **metalowych kółek łożyskowanych**.
- Szafa posiada zamek uniemożliwiający otwarcie drzwi, zamek OBROTOWY, wykonany w technologii MASTER (jeden klucz do wszystkich zamków)
- Szafa posiada cokół wys. min 50mm, za którym umiejscowione są stopki (8szt.) o łącznej nośności min. 1600KG.
- Wyrób posiada półki z płyt grubości 22 mm, zabezpieczone przed wyszarpieniem,
- Tył szafy zamknięty płytą pilśniową grubości min. 4 mm
- Wszystkie materiały zastosowane do produkcji szaf winny być zgodne z rozporządzeniem Ministra Infrastruktury z dnia 12.04.2002 r w sprawie warunków technicznych, jakim powinny odpowiadać budynki i ich usytuowanie (§258.1 i §260.1)

Widok (rysunek poglądowy)

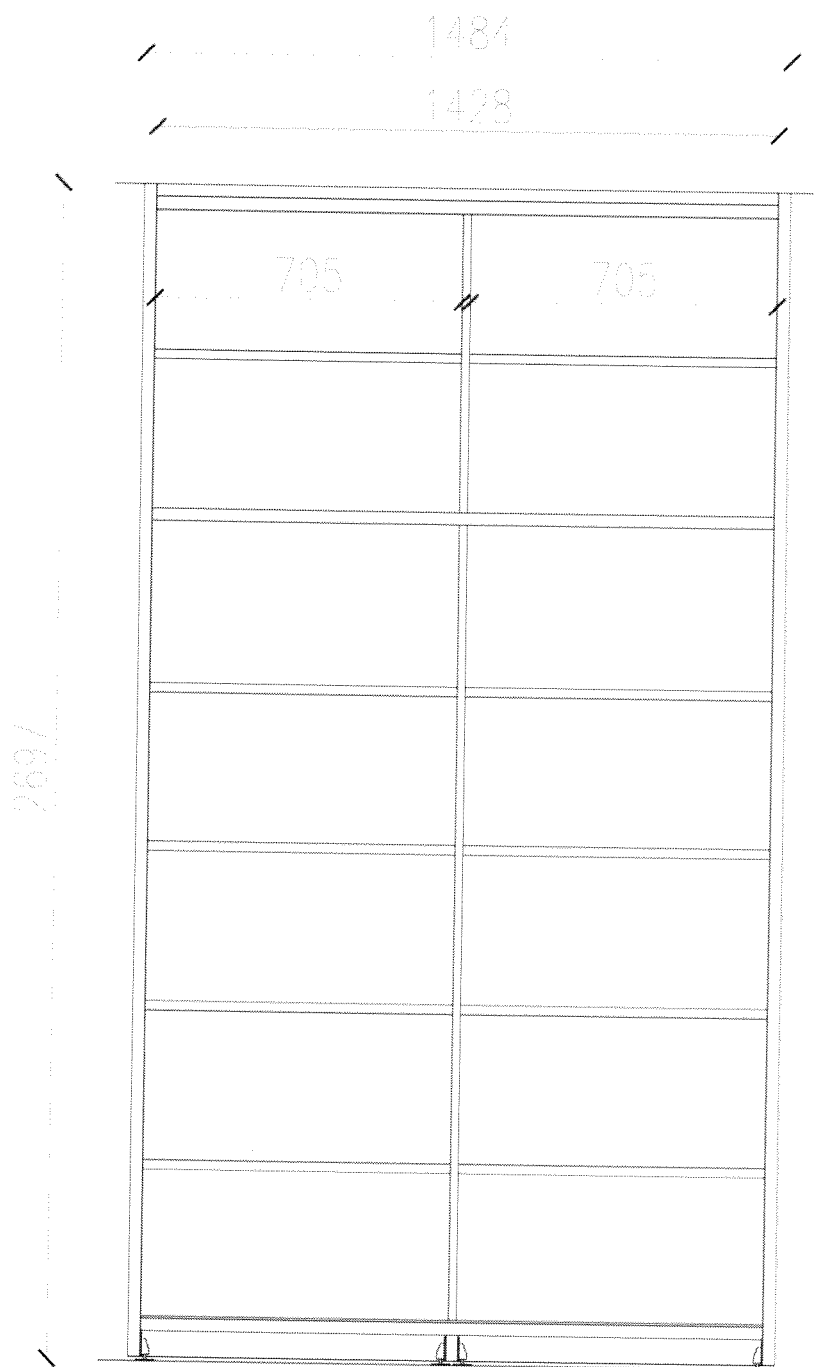

Handwritten signature

Przekrój i detal

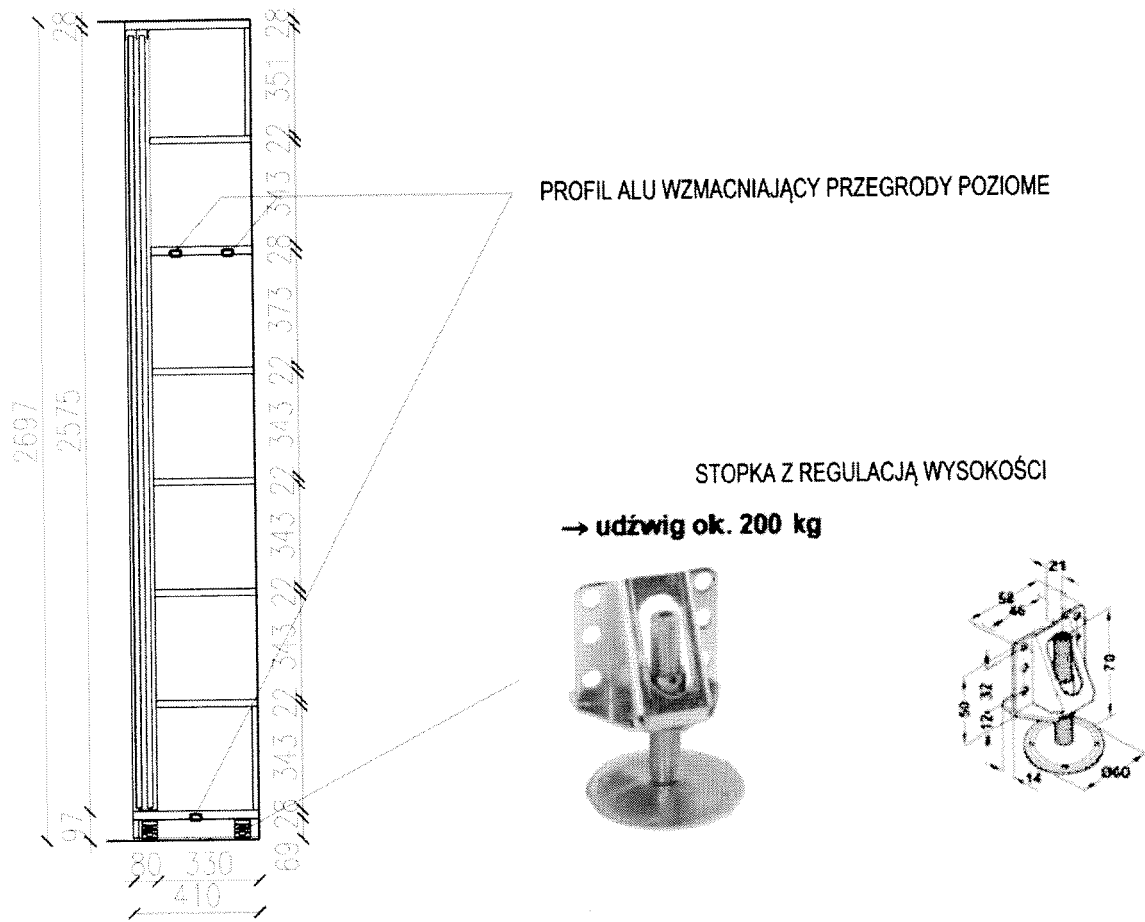

Przekrój poziomy

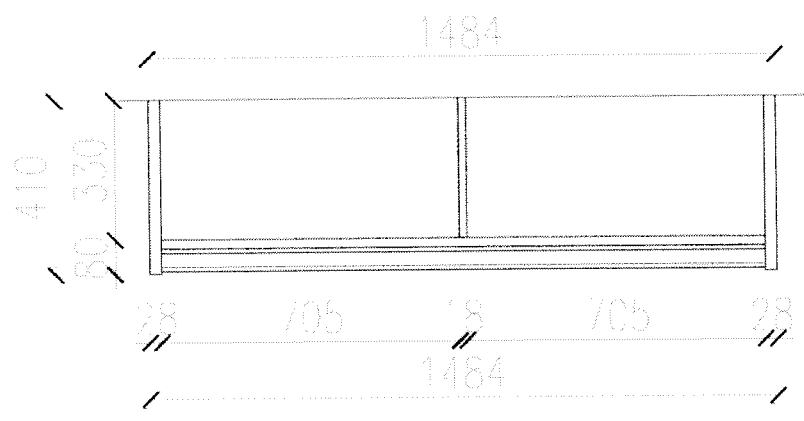

Handwritten signature

Symbol szafy zabudowanej- S 70_1

Wysokość	mm	2700
Szerokość	mm	1480
Głębokość	mm	400
Materiał korpusu		plyta wiórowa melamin. gr. 18 i 28 mm
Materiał drzwiowy		plyta wiórowa melaminowana gr. 10 mm
Materiał półek		plyta wiórowa melaminowana gr. 22 mm
Kolor korpusu i półek		Grafit
Kolor drzwi		Dąb ciemny
Kąt otwarcia drzwi	°	przesuwne, dwuskrzydłowe
Rodzaj zamknięcia		zamek bębnekowy z podwójnym rygłem
Liczba półek	szt.	14
Nośność półki	kg	60
Kolor półek		Grafit
Wyposażenie wewnętrzne		10 półek
Szer. wewn.	mm	2x 705
Wys. wewn.	mm	2700
Gł. wewn.	mm	300
Dostawa		w częściach
Ciężar	kg	150 +/- 20
Jednostka ceny		szt.

Symbol szafy zabudowanej- S 70_2

Wysokość	mm	2700
Szerokość	mm	1480
Głębokość	mm	400
Materiał korpusu		plyta wiórowa melamin. gr. 18 i 28 mm
Materiał drzwiowy		plyta wiórowa melaminowana gr. 10 mm
Materiał półek		plyta wiórowa melaminowana gr. 22 mm
Kolor korpusu		Grafit
Kolor drzwi		Dąb ciemny
Kąt otwarcia drzwi	°	Przesuwne, dwuskrzydłowe
Rodzaj zamknięcia		zamek bębnekowy z podwójnym rygłem
Liczba półek	szt.	11
Nośność półki	kg	60
Kolor półek		Grafit
Wyposażenie wewnętrzne		7 półek, wieszak
Szer. wewn.	mm	2x 705
Wys. wewn.	mm	2700
Gł. wewn.	mm	300
Dostawa		w częściach
Ciężar	kg	140 +/- 20
Jednostka ceny		szt.

Symbol szafy zabudowanej- S 70_3

Wysokość	mm	2700
Szerokość	mm	1480
Głębokość	mm	400
Materiał korpusu		plyta wiórowa melamin. gr. 18 i 28 mm
Materiał drzwiowy		plyta wiórowa melaminowana gr. 10 mm
Materiał półek		plyta wiórowa melaminowana gr. 22 mm
Kolor korpusu		Grafit
Kolor drzwi		Dąb ciemny
Kąt otwarcia drzwi	°	Przesuwne, dwuskrzydłowe
Rodzaj zamknięcia		zamek bębenkowy z podwójnym rygłem
Liczba półek	szt.	8
Nośność półki	kg	60
Kolor półek		Grafit
Wyposażenie wewnętrzne		4 półki, 2 wieszaki
Szer. wewn.	mm	2x 705
Wys. wewn.	mm	2700
Gł. wewn.	mm	300
Dostawa		w częściach
Ciężar	kg	130 +/- 20
Jednostka ceny		szt.

Symbol szafy zabudowanej- S 60_1

Wysokość	mm	2700
Szerokość	mm	1280
Głębokość	mm	400
Materiał korpusu		plyta wiórowa melamin. gr. 18 i 28 mm
Materiał drzwiowy		plyta wiórowa melaminowana gr. 10 mm
Materiał półek		plyta wiórowa melaminowana gr. 22 mm
Kolor korpusu		Grafit
Kolor drzwi		Dąb ciemny
Kąt otwarcia drzwi	°	przesuwne, dwuskrzydłowe
Rodzaj zamknięcia		zamek bębenkowy z podwójnym rygłem
Liczba półek	szt.	14
Nośność półki	kg	60
Kolor półek		Grafit
Wyposażenie wewnętrzne		10 półek
Szer. wewn.	mm	2x 605
Wys. wewn.	mm	2700
Gł. wewn.	mm	300
Dostawa		w częściach
Ciężar	kg	120 +/- 20
Jednostka ceny		szt.

Symbol szafy zabudowanej- S 60_2

Wysokość	mm	2700
Szerokość	mm	1280
Głębokość	mm	400
Materiał korpusu		plyta wiórowa melamin. gr. 18 i 28 mm
Materiał drzwiowy		plyta wiórowa melaminowana gr. 10 mm
Materiał półek		plyta wiórowa melaminowana gr. 22 mm
Kolor korpusu		Grafit
Kolor drzwi		Dąb ciemny
Kąt otwarcia drzwi	°	Przesuwne, dwuskrzydłowe
Rodzaj zamknięcia		zamek bębnekowy z podwójnym rygłem
Liczba półek	szt.	11
Nośność półki	kg	60
Kolor półek		Grafit
Wyposażenie wewnętrzne		7 półek, wieszak
Szer. wewn.	mm	2x 605
Wys. wewn.	mm	2700
Gł. wewn.	mm	300
Dostawa		w częściach
Ciężar	kg	110 +/- 20
Jednostka ceny		szt.

Symbol szafy zabudowanej- S 60_3

Wysokość	mm	2700
Szerokość	mm	1280
Głębokość	mm	400
Materiał korpusu		plyta wiórowa melamin. gr. 18 i 28 mm
Materiał drzwiowy		plyta wiórowa melaminowana gr. 10 mm
Materiał półek		plyta wiórowa melaminowana gr. 22 mm
Kolor korpusu		Grafit
Kolor drzwi		Dąb ciemny
Kąt otwarcia drzwi	°	Przesuwne, dwuskrzydłowe
Rodzaj zamknięcia		zamek bębnekowy z podwójnym rygłem
Liczba półek	szt.	8
Nośność półki	kg	60
Kolor półek		Grafit
Wyposażenie wewnętrzne		4 półki, 2 wieszaki
Szer. wewn.	mm	2x 605
Wys. wewn.	mm	2700
Gł. wewn.	mm	300
Dostawa		w częściach
Ciężar	kg	100 +/- 20
Jednostka ceny		szt.

PLYTA WIOROWA 18 mm - USZTYWNIENIE

PROFIL ALU WZMACNIAJĄCY PRZEGRODĘ POZIOMĄ

PLYTA WIOROWA 28 mm

UCHWYT NA WIESZAKI

DRZWIWI - PLYTA WIOROWA 10 mm

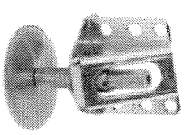
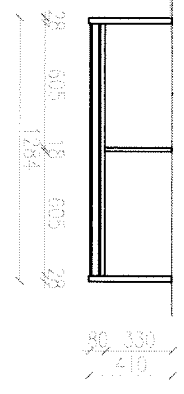
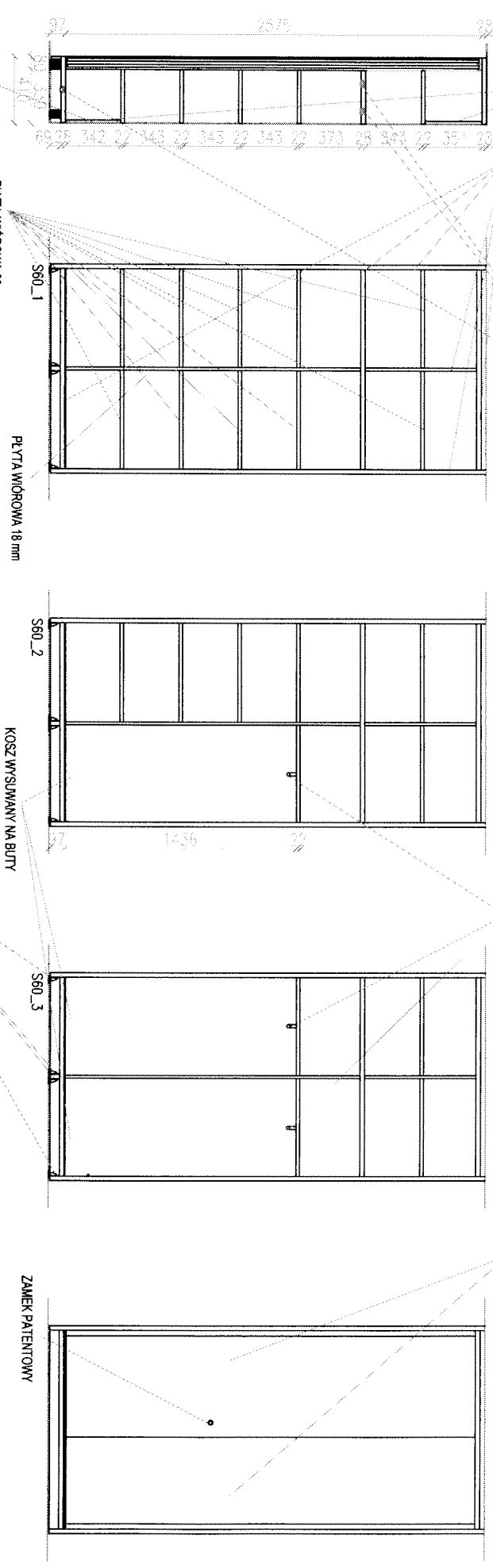

STÓPKA Z REGULACJĄ WYSOKOŚCI
→ udźwign ok. 200 kg

UWAGA:

Dane dot. użytych materiałów, profili itp. znajdują się w opisie technicznym. Wymiary szaf należy dostosować do pomiarów wykonanych po zakończeniu prac budowlanych w poszczególnych pomieszczeniach

PROJEKT	ARCHICON S.C. Janusz Jezak, Ewa Jezak 44-100 Gliwice, ul. Chwałcowskiego 7	INWESTOR	NFZ Śląski Oddział Wojewódzki ul. Koszulińska 13, 40-844 Katowice
TEMAT	Umieblowanie pomieszczeń biurowych i socjalnych nowej części budynku siedziby NFZ	ADRES INWESTYCJI	ul. Koszulińska 13 40-844 Katowice
NAZWA RYSUNKU	Szafy - półka 80 cm	DATA	17.10.2012
		SKALA	1:2,5
		NR RYS.	2
proj. mgr inż. arch. Janusz Jezak, proj. bud. 14102			
wyk. mgr inż. arch. Paweł Szaraniec			
SPR.			

ZMIANY

DO PROJEKTU WYKONAWCZEGO MEBLI, SZAFY

AUTORSTWA ARCHICON S.C. UL. Głowackiego 7, 44-100 GLIWICE

Z PAŹDZIERNIKA 2012 R.

Temat opracowania:

Umeblowanie pomieszczeń biurowych i socjalnych nowej części rozbudowanego budynku biurowego w Katowicach przy ul. Kossutha 13.

Inwestor:

Narodowy Fundusz Zdrowia Śląski Oddział Wojewódzki, 40-844 Katowice ul. Kossutha 13.

Autor zmian:

Narodowy Fundusz Zdrowia Śląski Oddział Wojewódzki, 40-844 Katowice ul. Kossutha 13.

Katowice 29.11.2013 r.

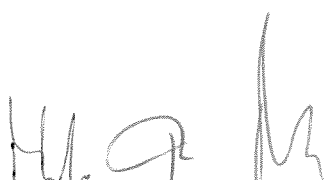

Zamawiający wprowadza następujące zmiany w projekcie wykonawczym mebli, szafy:

1. W opisie szaf:

„Wyrób podzielony na wysokości ok. 2/3 przegrodą poziomą gr.28mm wzmocnioną profilami aluminiowymi 20x20 mm, wieniec dolny także wzmacniany profilami aluminiowymi 20x20mm” – Rezygnacja z profili wzmacniających.

1.1. „Szafy posiadają drzwi przesuwne, w których wykorzystano wysokiej jakości system jezdny, fronty posiadają ręczki wykonane z aluminium anodowanego. Tory jezdne górny i dolny wykonane z aluminium anodowanego, fronty poruszają się po torach za pomocą metalowych kótek łożyskowych” – Dodaje się zapisy:

Drzwi przesuwne zabezpieczone przed wypadaniem z torów,

1.2. „Szafa posiada zamek uniemożliwiający otwarcie drzwi, zamek OBROTOWY, wykonany w technologii MASTER (jeden klucz do wszystkich zamków)” – Dodaje się zapis:

Zamek uniemożliwiający otwarcie drzwi poprzez wygięcie skrzydła. Zamek obrotowy z zapadką,

1.3. „Wyrób posiada półki z płyt grubości 22 mm, zabezpieczone przed wyszarpieniem” – Zmienia się zapis na:

Wyrób posiada półki z płyt grubości 18 mm, zabezpieczone przed wyszarpieniem

1.4. „Nośność półki – 60 kg” – Zmienia się na zapis:

Nośność półki – 45 kg

1.5. „Tył szafy zamknięty płytą pilśniową grubości min. 4 mm” – Zmienia się zapis na:

Tył szafy zamknięty płytą melaminowaną grubości 18 mm

1.6. „kolor drzwi – Dąb ciemny” – zmienia się zapis na:

kolor drzwi – Dąb

2. Powyższe zmiany dotyczą również rysunków S01, S02 oraz Szczegółowej Specyfikacji Technicznej.

UMOWA NR

zawarta w dniu w Katowicach pomiędzy:

Narodowym Funduszem Zdrowia – Śląskim Oddziałem Wojewódzkim,
reprezentowanym przez:..... – Śląskiego Oddziału Wojewódzkiego Narodowego Funduszu Zdrowia z siedzibą
w Katowicach przy ul. Kossutha 13, zwanym dalej „Zamawiającym”

a

....., wpisanym do, NIP:, Regon:,
w imieniu którego działa:

..... –, zwanym dalej „Wykonawcą”,

o treści następującej :

§1

Przedmiot umowy

1. Zamawiający zleca, a Wykonawca przyjmuje do wykonania następujący zakres prac stanowiących przedmiot niniejszej umowy: wykonanie, dostarczenie oraz zamontowanie szaf biurowych zabudowanych z drzwiami przesuwymi w pomieszczeniach budynku Śląskiego Oddziału Wojewódzkiego NFZ w Katowicach przy ul. Kossutha 13.

2. Zamawiający oświadcza, iż budynek, w którym będą montowane szafy biurowe, stanowi własność Narodowego Funduszu Zdrowia.

3. Wykonawca zobowiązuje się wykonać przedmiot umowy zgodnie z ofertą Wykonawcy złożoną w zamówieniu nr 31/pn/2013 oraz zgodnie z zakresem i wymogami określonymi w załączniku nr 1 do umowy – opis przedmiotu umowy [sporządzony w oparciu o formularz opis przedmiotu zamówienia], którego integralną część stanowi:

1) Dokumentacja projektowa, na którą składają się:

a) Projekt wykonawczy mebli, szafy. Temat opracowania: Umeblowanie pomieszczeń biurowych i socjalnych nowej części rozbudowanego budynku biurowego w Katowicach przy ul. Kossutha 13, autorstwa Archicon S.C. Ewa Jerzak Janusz Jerzak ul. Głowackiego 7, 44-100 Gliwice.

b) Przedmiar robót.

2) Specyfikacja techniczna wykonania i odbioru robót budowlanych [„Szczegółowa specyfikacja techniczna na umeblowanie pomieszczeń (...)”].

3) Dokument z dnia 29.11.2013 r. pn. Zmiany do Projektu wykonawczego mebli, szafy.

Dokument powyższy zawiera modyfikacje (zmiany) w stosunku do dokumentów wymienionych w ust.3 ppkt 1 a) oraz ppkt 2, które to modyfikacje (zmiany) Wykonawca uwzględnił przygotowując ofertę.

4. Wykonawca zobowiązuje się do wykonania przedmiotu umowy zgodnie z wymogami Zamawiającego określonymi w SIWZ, w tym zgodnie z opisem przedmiotu umowy oraz zgodnie z zasadami i warunkami opisanymi w niniejszej umowie oraz obowiązującymi przepisami prawa, w tym Prawa budowlanego, z zachowaniem wymogów norm odnoszących się do przedmiotu umowy.

5. Wykonawca zobowiązuje się użyć do wykonania przedmiotu umowy materiałów nowych, wyprodukowanych nie wcześniej niż w 2013 r., w pełni wartościowych oraz wysokiej jakości, wyprodukowanych zgodnie z obowiązującymi przepisami prawa oraz z zachowaniem wymogów norm odnoszących się do przedmiotu umowy.

6. Wykonawca oświadcza, że:

- 1) ryczałtowe wynagrodzenie umowne brutto, w tym koszty przygotowania, wykonania i odbioru robót budowlanych będących przedmiotem umowy, zostało określone w oparciu o pełną i wyczerpującą wiedzę na temat przedmiotu umowy, jaką przy zachowaniu należytej staranności Wykonawca mógł uzyskać na podstawie dokumentów, o których mowa w ust.3. W przypadku wynagrodzenia ryczałtowego przedmiar robót pełni jedynie funkcję pomocniczą;
- 2) wszystkie odpady związane z wykonywaniem przedmiotu umowy, zostaną usunięte lub poddane utylizacji przez Wykonawcę na jego koszt, zgodnie z obowiązującymi w tym zakresie przepisami prawa.

7. Wykonawca powierza podwykonawcy/podwykonawcom, z zachowaniem trybu określonego w art. 647¹ kodeksu cywilnego, część zamówienia wskazaną w ofercie Wykonawcy, tj. Zamawiający dopuszcza możliwość zmiany podwykonawcy/podwykonawców w trakcie realizacji umowy, pod warunkiem przedłożenia Zamawiającemu przez Wykonawcę umowy z nowym podwykonawcą/podwykonawcami przy zachowaniu procedury opisanej w art. 647¹ kodeksu cywilnego. [jeżeli dotyczy]

RADA PRAWNY

mgr Teresa Uzdowska

KIEROWNIK
Działu Planowania i Analiz Ekonomicznych
Śląskiego Oddziału Wojewódzkiego
Narodowego Funduszu Zdrowia w Katowicach

Ewa Talczyk

NACZELNIK
Wydziału Księgowości
Główny Księgowy
Śląskiego Oddziału Wojewódzkiego
Narodowego Funduszu Zdrowia w Katowicach

Jerzy Gładysz

P.O. KIEROWNIKA
Działu Administracji i Zarządzeń Publicznych
Śląskiego Oddziału Wojewódzkiego
Narodowego Funduszu Zdrowia w Katowicach

Przemysław Wiercokiewicz

zr
Cei: [signature]

8. Zamawiający z tytułu zrealizowania całego przedmiotu umowy zobowiązuje się zapłacić Wykonawcy wynagrodzenie określone w §3 ust. 1 umowy.

§2

Termin i miejsce realizacji umowy

1. Wykonawca zobowiązuje się wykonać przedmiot umowy w terminie do dnia 24.01.2014 r.
2. W dniu zawarcia umowy Zamawiający zobowiązuje się protokólnie przekazać Wykonawcy front robót objętych przedmiotem umowy, zaś Wykonawca zobowiązuje się front robót przejąć.
3. W dniu zawarcia umowy Wykonawca zobowiązuje się przedłożyć Zamawiającemu próbnik kolorów, w celu dokonania przez Zamawiającego wyboru konkretnego odcienia w ramach następujących kolorów: dąb w odniesieniu do frontów oraz grafit w odniesieniu do korpusów i półek szaf.
4. Zamawiający zobowiązuje się zawiadomić Wykonawcę o dokonanym wyborze w ciągu 3 dni licząc od dnia przedłożenia przez Wykonawcę próbnika kolorów, przesyłając stosowną informację na adres e-mail Wykonawcy:
5. Wykonawca w ciągu 3 dni licząc od dnia zawarcia umowy zobowiązuje się dokonać pomiarów pomieszczeń w celu zweryfikowania wymiarów wynikających z opisu przedmiotu umowy.
6. W przypadku, gdy montaż szaf biurowych, z przyczyn leżących po stronie Zamawiającego, nie będzie mógł nastąpić przed upływem terminu, o którym mowa w ust.1, Zamawiający poinformuje o niniejszym Wykonawcę na piśmie, na co najmniej 10 dni przed upływem terminu określonego w ust.1.
7. W sytuacji, o której mowa w ust.6, Wykonawca zobowiązuje się dokonać montażu szaf w ciągu 10 dni licząc od dnia zawarcia stosownego aneksu do umowy potwierdzającego przesunięcie terminu montażu szaf. Zamawiający wezwie Wykonawcę do podpisania aneksu na co najmniej 3 dni przed planowanym dniem jego zawarcia. Zawarcie aneksu nie nastąpi później niż dnia 30.05.2014 r.
8. Wykonanie całego przedmiotu umowy zostanie potwierdzone przez Strony *protokołem odbioru końcowego*, który winien stwierdzać należyte wykonanie całej umowy. Podpisany *protokół odbioru końcowego* będzie podstawą do zwrotu Wykonawcy do 70% zabezpieczenia należytego wykonania umowy na zasadach opisanych w umowie. Wykonawca zobowiązuje się niezwłocznie poinformować Zamawiającego o gotowości do dokonania protokolarnego odbioru przedmiotu umowy.
9. Zarówno dostawy, jak i montaż szaf w poszczególnych pomieszczeniach będą realizowane przez Wykonawcę etapami (w częściach), w kolejność ustalonej przez Wykonawcę z osobami, o których mowa w §4 ust.1.
 - a) Poszczególne dostawy będą potwierdzane *protokołem dostawy szaf*, który winien zawierać następujące elementy: nazwa i adres Wykonawcy, numer niniejszej umowy, rodzaj i ilość dostarczonych szaf oraz termin dostawy. Wykonawca zobowiązuje się dostarczyć niezmontowane szafy w opakowaniach (paczkach) odpowiednio zabezpieczających poszczególne elementy szaf, gwarantujących zabezpieczenie do czasu montażu przed ewentualnym uszkodzeniem, zawilgoceniem etc. Zamawiający zapewni przechowywanie dostarczanych szaf w miejscu suchym, ogrzewanym.
 - b) Zamontowanie wszystkich szaf zostanie potwierdzone jednym *protokołem montażu szaf*, który winien zawierać następujące elementy: nazwa i adres Wykonawcy, numer niniejszej umowy, rodzaj i ilość zamontowanych szaf oraz termin zakończenia montażu.
9. Wykonawca zobowiązuje się dostarczyć szafy własnym transportem, na własny koszt i ryzyko, na adres: ul. Kossutha 13 w Katowicach (miejsce dostawy). Z chwilą podpisania *protokołu montażu szaf* niebezpieczeństwo przypadkowej utraty lub uszkodzenia szaf przechodzi na Zamawiającego.

§3

Wynagrodzenie całkowite umowy i sposób zapłaty

Z tytułu niniejszej umowy Zamawiający zapłaci Wykonawcy wynagrodzenie ryczałtowe w wysokości: zł brutto (słownie: złotych brutto), w tym wynagrodzenie netto: zł, zgodnie z ofertą Wykonawcy złożoną w zamówieniu nr 31/pn/2013. Kalkulacja cenowa wynikająca z ww. oferty Wykonawcy pełni jedynie funkcję orientacyjną/pomocniczą.

2. Wynagrodzenie ryczałtowe brutto określone w ust. 1 niniejszego paragrafu zawiera wszelkie koszty niezbędne do wykonania umowy, opłaty, podatki i należności związane z realizacją umowy, w tym koszty transportu do miejsca dostawy, ubezpieczenia przedmiotu umowy, rozładunku w miejscu dostawy oraz zamontowania szaf biurowych, a także związane z gwarancją i rękojmią za wady.

Przemysław Wętczorkiewicz
P.O. Główna Kierownictwa
Działu Administracji i Zmówień Publicznych
Śląskiego Oddziału Wojewódzkiego
Narodowego Funduszu Zdrowia w Katowicach

RADA PRAWNY

mgr Teresa Uzdowska

2 Działu Planowania i Analiz Ekonomicznych
Śląskiego Oddziału Wojewódzkiego
Narodowego Funduszu Zdrowia w Katowicach

Ewa Talarczyk

NACZELNIK
Wydziału Księgowości
Główny Księgowy
Śląskiego Oddziału Wojewódzkiego
Narodowego Funduszu Zdrowia w Katowicach

Jerzy Gładysz

3. Wynagrodzenie ryczałtowe brutto określone w ust. 1 jest wynagrodzeniem niezmiennym. Wykonawca zobowiązuje się zrealizować całościowo prace wynikających z niniejszej umowy za kwotę brutto, o której mowa w ust.1. Kwota ta uwzględnia wszystkie koszty związane z wykonaniem przedmiotu umowy.
Wykonawca realizując umowę, nie będzie mógł domagać się podwyższenia wynagrodzenia ryczałtowego, nawet jeśli w chwili zawarcia umowy nie można było przewidzieć rozmiaru lub kosztów prac.
4. Zapłata wynagrodzenia z tytułu niniejszej umowy nastąpi z dołu, w formie polecenia przelewu, na rachunek bankowy Wykonawcy podany na fakturze VAT, w terminie do 30 dni licząc od daty dostarczenia do siedziby Zamawiającego prawidłowo wystawionej faktury VAT, na podstawie *protokołu odbioru końcowego* potwierdzającego należyte wykonanie umowy, z zastrzeżeniem ust. 5.
5. W przypadku, o którym mowa w §2 ust. 6 umowy, zapłata wynagrodzenia z tytułu niniejszej umowy nastąpi na podstawie *protokołów dostawy szaf*, z zachowaniem pozostałych zasad określonych w ust.4.
6. W przypadku realizacji umowy z udziałem podwykonawcy, dodatkową podstawą uruchomienia płatności wynagrodzenia będzie pisemne oświadczenie złożone przez Wykonawcę i podwykonawcę potwierdzające uregulowanie przez Wykonawcę wobec podwykonawcy zobowiązań wynikających z zakresu czynności powierzonego podwykonawcy na podstawie niniejszej umowy.
7. Wykonawca zobowiązuje się do wystawienia i dostarczenia faktury VAT w terminie zgodnym z obowiązującymi przepisami, najpóźniej w dniu 24.01.2014 r. W przypadku wystawienia i dostarczenia Zamawiającemu faktury VAT po tym terminie, Zamawiający zastrzega sobie prawo natychmiastowego odstąpienia od umowy poprzez pisemne oświadczenie złożone drugiej Stronie umowy oraz naliczenia kary umownej w wysokości określonej w §8 ust. 1 lit. a) umowy.
8. Na fakturze VAT Wykonawca winien umieścić następujące dane nabywcy: Narodowy Fundusz Zdrowia z siedzibą w Warszawie ul. Grójecka 186, 02-390 Warszawa, NIP: 1070001057. Odbiorcą faktur VAT jest Śląski Oddział Wojewódzki NFZ z siedzibą w Katowicach, ul. Kossutha 13, 40-844 Katowice.
9. Za datę dokonania płatności wynagrodzenia uznaje się dzień obciążenia rachunku Zamawiającego.
10. Zamawiający zapłaci Wykonawcy odsetki ustawowe za opóźnienie w zapłacie wynagrodzenia, liczone od dnia następnego po dniu, w którym zapłata miała być dokonana, po otrzymaniu pisemnego wezwania do zapłaty.
11. Przeniesienie wierzycelności wynikających z niniejszej umowy przez Wykonawcę na osobę trzecią, wymaga pisemnej zgody Zamawiającego, pod rygorem nieważności.
12. W przypadku ustawowego zwiększenia stawki podatku VAT w okresie realizacji niniejszej umowy, cena netto (wynagrodzenie netto) wynikająca z oferty Wykonawcy złożonej w zamówieniu nr 31/pn/2013, winna zostać odpowiednio obniżona przez Wykonawcę, tak, aby po uwzględnieniu wyższej stawki podatku VAT wprowadzonej na skutek zmiany, w sumie wysokość wynagrodzenia brutto nie przekroczyła ceny brutto oferty złożonej przez Wykonawcę w zamówieniu nr 31/pn/2013.
W przypadku ustawowego zmniejszenia stawki podatku VAT w okresie realizacji umowy, do ceny netto, o której mowa w zdaniu poprzedzającym zostanie doliczony podatek VAT w wysokości obowiązującej na skutek zmniejszenia stawki.
Zmiana stawki podatku VAT wraz z jej konsekwencjami zostanie wprowadzona do umowy w formie pisemnej, w drodze aneksu do umowy, ze wskazaniem dnia wejścia w życie zmiany stawki podatku VAT.

§4

1. Osobami odpowiedzialnymi ze strony Zamawiającego za nadzór nad wykonaniem niniejszej umowy, w tym za bieżące kontrolowanie jej przebiegu, wykonywanie czynności w ramach uprawnień gwarancyjnych oraz z tytułu rękojmi za wady, są: 1....., tel....., 2....., tel., 3..... tel.
Dla skuteczności wystarczy działanie jednej z wyżej wymienionych osób.
2. Do przeprowadzenia odbioru i podpisania protokołów, o których mowa w niniejszej umowie, Zamawiający upoważnia osoby wskazane w ust.1. Dla skuteczności wystarczy działanie dwóch osób spośród wskazanych w ust.1.
3. Osobami odpowiedzialnymi ze strony Wykonawcy za nadzór nad wykonaniem niniejszej umowy, w tym za bieżące kontrolowanie jej przebiegu, a także upoważnionymi do podpisania protokołów, o których mowa w niniejszej umowie, są: 1., tel., 2., tel.
Dla skuteczności wystarczy działanie jednej z wyżej wymienionych osób.
4. Zmiana osób lub danych teledresowych wskazanych w ust. 1, 2 i 3, dla swej skuteczności wymaga jedynie pisemnego oświadczenia złożonego drugiej Stronie umowy.

RADCA PRAWNY

mgr Telesa Uzdownska

3
Działu Planowania i Analiz Ekonomicznych
Śląskiego Oddziału Wojewódzkiego
Narodowego Funduszu Zdrowia w Katowicach

Ewa Talaczek

NACZELNIK
Wydziału Księgowości
Główny Księgowy
Śląskiego Oddziału Wojewódzkiego
Narodowego Funduszu Zdrowia w Katowicach

Jerzy Gładysz

Działu Administracji i Zarządzania
Śląskiego Oddziału Wojewódzkiego
Narodowego Funduszu Zdrowia w Katowicach
P.O. KIEROWNIKA

Przeniesienie...

5. W trakcie trwania umowy, a także po jej zakończeniu Wykonawca, jego pracownicy oraz inne osoby lub podmioty, które występują po stronie Wykonawcy przy realizacji niniejszej umowy są zobowiązane do zachowania w tajemnicy wszelkich informacji oraz danych dotyczących Zamawiającego, w tym technicznych, finansowych, handlowych, prawnych i organizacyjnych, medycznych, danych osobowych podstawowych, jak i wrażliwych, uzyskanych w trakcie realizacji umowy niezależnie od form uzyskania tych informacji oraz ich źródła.
6. Obowiązek sporządzenia protokołów, o których mowa w niniejszej umowie, spoczywa na Wykonawcy. Każdy protokół winien być podpisany przez przedstawicieli obu Stron wskazanych w ust. 2 i ust. 3 niniejszego paragrafu.
7. Nadzór autorski nad wykonaniem przedmiotu umowy pełni

§ 5

1. Wykonawca zobowiązuje się strzec mienia znajdującego się w pomieszczeniach lub na terenie objętym pracami oraz zapewnić należyte warunki BHP i przeciwpożarowe. Wykonawca zobowiązuje się do umożliwienia wstępu na teren prowadzonych robót pracownikom organów nadzoru budowlanego oraz upoważnionym przedstawicielom Zamawiającego.
2. Zamawiający umożliwia Wykonawcy wykonywanie przedmiotu umowy we wszystkie dni tygodnia w godzinach od 7.00 do 22.00 przy jednoczesnym zachowaniu przez Wykonawcę powszechnie przyjętych zasad współżycia społecznego. Wykonawca zobowiązuje się informować na bieżąco osoby wskazane w §4 ust. 1 umowy o godzinach pracy Wykonawcy zaplanowanych na dany dzień.
3. Wykonawca zobowiązuje się i oświadcza, iż wszystkie materiały oraz inne elementy użyte do wykonania przedmiotu umowy będą odpowiadały, tam gdzie jest to wymagane, wymogom wyrobów dopuszczonych do obrotu i stosowania w budownictwie, posiadały wymagane certyfikaty, aprobaty techniczne, świadectwa dopuszczeń, deklaracje zgodności, atesty etc., a w zakresie ścieralności wyniki badań lub inny dokument. Na żądanie Zamawiającego Wykonawca zobowiązuje się niezwłocznie przedłożyć Zamawiającemu powyższe dokumenty.
4. Zamawiający umożliwi pobór mediów (energia elektryczna, woda) niezbędnych przy wykonywaniu montażu szaf, nieodpłatnie.
5. Po zakończeniu umowy Wykonawca zobowiązuje się uprzątnąć teren prac montażowych, zaś w trakcie realizacji umowy utrzymywać niezbędny porządek w pomieszczeniach objętych terenem prac.

§ 6

Wykonawca ponosi odpowiedzialność materialną (finansową) za wszelkie szkody powstałe po stronie Zamawiającego, jego pracowników lub osób trzecich w związku z wykonywanym przedmiotem umowy.

§ 7

Wykonawca jest odpowiedzialny względem Zamawiającego za przygotowanie i wykonanie przedmiotu umowy.

Gwarancja jakości.

1. Wykonawca udziela 60 - miesięcznej gwarancji na przedmiot umowy, w tym na wykonane i dostarczone szafy biurowe (w tym wszystkie ich elementy). Bieg okresu gwarancji liczony będzie od dnia podpisania *protokołu odbioru końcowego*.
2. Wykonawca zobowiązuje się do bezpłatnego usunięcia wad fizycznych (naprawa) lub do bezpłatnego dostarczenia przedmiotu wolnego od wad (wymiana), jeżeli wady ujawnią się w okresie gwarancji. Termin konkretnej naprawy lub wymiany będzie każdorazowo ustalany przez Zamawiającego i Wykonawcę oraz potwierdzany w formie protokołu podpisanego przez obie Strony umowy, przy czym termin ten nie może być dłuższy niż 14 dni licząc od dnia zawiadomienia o wadzie. Dokonanie naprawy bądź wymiany zostanie stwierdzone przez Strony pisemnym protokołem.
3. Wszelkie koszty związane z wymianą lub naprawą (w szczególności koszty robocizny i materiałów), w tym z ewentualnym transportem, montażem ponosi Wykonawca.
4. Zamawiającemu przysługuje żądanie dostarczenia przedmiotu wolnego od wad (wymiana), jeżeli:
 - a) w okresie gwarancji dokonane zostały co najmniej dwie jego naprawy, a przedmiot umowy jest nadal wadliwy,
 - b) usunięcie wady wiązałoby się z nadmiernym utrudnieniem dla Wykonawcy bądź byłoby nieuzasadnione ekonomicznie,

Przemysław Węzorkiewicz
Działu Administracji i Zamówień Publicznych
Śląskiego Oddziału Wojewódzkiego
Narodowego Funduszu Zdrowia w Katowicach

RADCA PRAWNY

mgr Teresa Uzdowska

4
KIEROWNIK
Działu Planowania i Analiz Ekonomicznych
Śląskiego Oddziału Wojewódzkiego
Narodowego Funduszu Zdrowia w Katowicach

Ewa Talaczek

NAUCZELNIK
Wydziału Księgowości
Główny Księgowy
Śląskiego Oddziału Wojewódzkiego
Narodowego Funduszu Zdrowia w Katowicach

Jerzy Gładysz

- c) wada nie nadaje się do usunięcia bądź uniemożliwia użytkowanie przedmiotu umowy zgodnie z przeznaczeniem.
5. W ramach gwarancji Wykonawca zobowiązuje się dokonywać raz na 12 miesięcy przeglądu zamontowanych szaf wraz z ich niezbędną konserwacją polegającą w szczególności na regulacji szaf, w tym na regulacji systemów jezdných (w sumie 5 przeglądów wraz z niezbędną konserwacją w okresie gwarancji).
6. Wykonawca zobowiązuje się przekazać Zamawiającemu dokumenty gwarancyjne najpóźniej w dniu podpisania protokołu odbioru końcowego. Warunki gwarancji opisane w dokumentach gwarancyjnych nie mogą być sprzeczne z warunkami gwarancji wynikającymi z niniejszej umowy. W przypadku zaistnienia takiej sytuacji, Strony związane są postanowieniami niniejszej umowy.

Rękojnia za wady.

7. Wykonawca udziela 60-miesięcznej rękojmi za wady przedmiotu umowy. Bieg okresu rękojmi za wady liczony będzie od dnia podpisania protokołu odbioru końcowego.
8. Wykonawca jest odpowiedzialny za wady przedmiotu umowy stwierdzone w trakcie odbioru oraz za wady powstałe w okresie rękojmi za wady.
9. W przypadku wykrycia wady, Zamawiający zawiadomi o niniejszym Wykonawcę w terminie do 2 dni roboczych licząc od daty jej ujawnienia, informując jednocześnie Wykonawcę o miejscu i terminie oględzin.
10. Zamawiający sporządzi protokół z oględzin, w którym stwierdzi istnienie wady oraz wskaże Wykonawcy termin przeznaczony na jej usunięcie. Protokół z oględzin winien zostać podpisany przez obie Strony. Usunięcie wad zostanie stwierdzone przez Strony pisemnym protokołem.
11. W razie stwierdzenia w toku czynności odbioru lub w okresie rękojmi za wady, wad przedmiotu umowy, Zamawiającemu przysługują następujące uprawnienia, przy odpowiednim zachowaniu zasad opisanych w ust. 7-10:
- jeżeli wady nadają się do usunięcia, a zostały ujawnione w okresie rękojmi za wady, Wykonawca usunie je w terminie wskazanym przez Wykonawcę;
 - jeżeli wady zostaną ujawnione w toku czynności odbiorowych i nadają się do usunięcia, Zamawiający może odmówić dokonania odbioru do czasu usunięcia stwierdzonych wad, wyznaczając jednocześnie termin do ich usunięcia;
 - jeżeli wady nie nadają się do usunięcia lub jeżeli wady uniemożliwiają użytkowanie przedmiotu odbioru zgodnie z przeznaczeniem, Zamawiający może odstąpić od umowy z zachowaniem zasad określonych w §8 ust.3 umowy lub zażądać wykonania przedmiotu umowy (bądź jego części) po raz drugi w terminie wskazanym przez Zamawiającego.
12. Wszelkie zawiadomienia w ramach uprawnień gwarancyjnych Zamawiającego bądź z tytułu rękojmi za wady wynikających z niniejszej umowy mogą być skutecznie przekazane przez Zamawiającego za pośrednictwem faksu na numer: lub poczty elektronicznej na adres e-mail: Fakt otrzymania zgłoszenia Wykonawca obowiązany jest natychmiast potwierdzić za pośrednictwem faksu na numer Zamawiającego: lub poczty elektronicznej na adres e-mail Zamawiającego: O każdej zmianie numeru faksu lub adresu poczty elektronicznej Wykonawca jest zobowiązany niezwłocznie poinformować Zamawiającego na piśmie lub faksem lub elektronicznie. Wykonawca zapewnia dostępność zgłaszania nieprawidłowości lub innych problemów dotyczących przedmiotu umowy w godzinach od 8.00 do 16.00, od poniedziałku do piątku z wyjątkiem dni ustawowo wolnych od pracy.

§ 8

Kary umowne

W przypadku niewykonania lub nienależytego wykonania umowy, Wykonawca zobowiązuje się zapłacić Zamawiającemu karę umowną:

- w wysokości 10% wynagrodzenia brutto określonego w §3 ust.1 umowy, jeżeli którakolwiek ze Stron odstąpi od umowy z przyczyn leżących po stronie Wykonawcy (np. Zamawiający ma prawo odstąpić od umowy w przypadku rażącego naruszenia postanowień umowy przez Wykonawcę);
- w wysokości 1000,00 złotych za każdy dzień opóźnienia w stosunku do terminu określonego w §2 ust.7 zd.1 umowy;
- w wysokości 500,00 złotych za każdy dzień opóźnienia w stosunku do terminu przedłożenia próbnika kolorów określonego w §2 ust.3 umowy;
- w wysokości 500,00 złotych za każdy dzień opóźnienia w stosunku do terminu ustalonego na podstawie §7 ust.2 umowy;

RADCA PRAWNY

mgr Teresa Uzdownska

5

KIEROWNIK
Działu Planowania i Analiz Ekonomicznych
Śląskiego Oddziału Wojewódzkiego
Narodowego Funduszu Zdrowia w Katowicach

Ewa Talaczek

NACZELNIK
Wydziału Księgowości
Główny Księgowy
Śląskiego Oddziału Wojewódzkiego
Narodowego Funduszu Zdrowia w Katowicach

Jerzy Gładysz

Przemysław Miecznikiewicz
Dział Administracji i Zamówień Publicznych
Śląskiego Oddziału Wojewódzkiego
Narodowego Funduszu Zdrowia w Katowicach

[Handwritten signatures]

- e) w wysokości **500,00 złotych** za każdy dzień opóźnienia w stosunku do terminu na usunięcie wad z tytułu rękopmi za wady określonego na podstawie niniejszej umowy;
- f) w wysokości **1000,00 złotych** za każdy dzień opóźnienia w stosunku do terminu wskazanego na podstawie §7 ust.11 lit.c) in fine umowy.
2. Zamawiającemu przysługuje prawo dochodzenia odszkodowania uzupełniającego, w przypadku, gdy zastrzeżona kara umowna nie pokrywa zaistniałej szkody.
3. Odstąpienie od umowy, o którym mowa w niniejszej umowie, może nastąpić w terminie do 7 dni licząc od dnia powzięcia wiadomości o przyczynie odstąpienia poprzez pisemne oświadczenie złożone drugiej Stronie umowy, z zastrzeżeniem ust.4.
4. W sytuacji, gdy Wykonawca nie zachowa terminu, o którym mowa w §2 ust.1 umowy, Zamawiający zastrzega sobie prawo natychmiastowego odstąpienia od umowy poprzez pisemne oświadczenie złożone drugiej Stronie umowy oraz naliczenia dodatkowo kary umownej w wysokości określonej w ust. 1 lit. a).

§ 9

1. Wykonawca wniósł zabezpieczenie należytego wykonania umowy w wysokości zł (słownie: złotych), co stanowi 10% ceny oferty brutto. Zabezpieczenie zostało wniesione w formie:
2. W trakcie realizacji umowy Wykonawca może dokonać zmiany formy zabezpieczenia na jedną lub kilka form, o których mowa w art. 148 ust. 1 ustawy Prawo zamówień publicznych. Zmiana formy zabezpieczenia musi zostać dokonana z zachowaniem ciągłości zabezpieczenia i bez zmniejszania jego wysokości. O zamiarze dokonania zmiany formy zabezpieczenia Wykonawca obowiązany jest poinformować Zamawiającego z odpowiednim wyprzedzeniem. Zmiana formy zabezpieczenia zostanie wprowadzona stosownym aneksem do umowy.
3. W okresach przysługujących Zamawiającemu na zwrot zabezpieczenia (odpowiednio 70 % i 30%), Zamawiający nie może zostać pozbawiony możliwości wystąpienia z roszczeniem z tytułu zabezpieczenia należytego wykonania umowy, jeżeli zdarzenie uzasadniające roszczenie wystąpiło w okresie ważności zabezpieczenia (jeżeli zabezpieczenie zostało wniesione w formie dokumentu - w okresie ważności dokumentu).
4. Zwrot i rozliczenie zabezpieczenia dokonane zostaną zgodnie z art. 151 Prawa zamówień publicznych. Zabezpieczenie należytego wykonania umowy zostanie zwrócone w terminie do 30 dni licząc od dnia podpisania *protokołu odbioru końcowego* do wysokości 70 % wniesionego zabezpieczenia. Pozostałe do 30 % wniesionego zabezpieczenia należytego wykonania umowy zostanie zwrócone nie później niż w 15 dniu po upływie okresu rękopmi za wady.

§ 10

1. Umowa niniejsza została zawarta w wyniku udzielenia zamówienia publicznego w trybie przetargu nieograniczonego na podstawie ustawy z dnia 29.01.2004 r. Prawo zamówień publicznych.
2. W sprawach nie uregulowanych postanowieniami niniejszej umowy mają zastosowanie przepisy ustawy Prawo zamówień publicznych oraz Kodeksu cywilnego.
3. Umowa będzie realizowana zgodnie z ofertą Wykonawcy złożoną w zamówieniu nr 31/pn/2013.
4. Ewentualne spory powstałe na tle stosowania niniejszej umowy, Strony poddają rozstrzygnięciu sądu właściwego dla siedziby Śląskiego Oddziału Wojewódzkiego Narodowego Funduszu Zdrowia (Katowice).
5. Umowa została sporządzona w trzech jednobrzmiących egzemplarzach, z czego dwa egzemplarze otrzymuje Zamawiający, jeden egzemplarz otrzymuje Wykonawca.

ZAMAWIAJĄCY

WYKONAWCA

p.o. KIEROWNIKA
 Działu Administracji i Zamówień Publicznych
 Śląskiego Oddziału Wojewódzkiego
 Narodowego Funduszu Zdrowia w Katowicach

RADCA PRAWNY 6

mgr Teresa Uzdrawska

KIEROWNIK
 Działu Planowania i Analiz Ekonomicznych
 Śląskiego Oddziału Wojewódzkiego
 Narodowego Funduszu Zdrowia w Katowicach

Ewa Talarzek

NACZELNIK
 Wydziału Księgowości
 Główny Księgowy
 Śląskiego Oddziału Wojewódzkiego
 Narodowego Funduszu Zdrowia w Katowicach

Jerzy Głabysz

**O Ś W I A D C Z E N I E
O BRAKU PODSTAW DO WYKLUCZENIA**

Oświadczam, iż
nie zachodzą w stosunku do nas powody wykluczenia z postępowania
o udzielenie zamówienia publicznego, o których mowa w art. 24 ust. 1 ustawy
z dnia 29.01.2004 r. Prawo zamówień publicznych.

Imię i nazwisko upoważnionego przedstawiciela Wykonawcy:

Data ,

podpis ,

RADCA PRAWNY

mgr Teresa Uzina

as
ceis: HLA H

Lista podmiotów należących do tej samej grupy kapitałowej, o której mowa w art. 24 ust. 2 pkt 5 pzp, albo informacja o tym, że Wykonawca nie należy do grupy kapitałowej

Oświadczam, iż nie należę / należę* do tej samej grupy kapitałowej, o której mowa w art. 24 ust. 2 pkt 5 ustawy Prawo zamówień publicznych.

**niepotrzebne skreślić*

Jeżeli Wykonawca powyżej oświadczył, iż należy do grupy kapitałowej, przedstawia listę podmiotów należących do tej samej grupy kapitałowej, o której mowa w art. 24 ust. 2 pkt 5 ustawy Prawo zamówień publicznych:

1.
2.
3.
4.
5.
-

Przez grupę kapitałową – zgodnie z art. 4 pkt 14 ustawy z dnia 16.02.2007 r. o ochronie konkurencji i konsumentów (Dz.U. Nr 50, poz. 331 z zm.) – należy rozumieć wszystkich przedsiębiorców, którzy są kontrolowani w sposób bezpośredni lub pośredni przez jednego przedsiębiorcę, w tym również tego przedsiębiorcę.

Imię i nazwisko upoważnionego przedstawiciela Wykonawcy:

..... ,

Data

podpis ,

RADCA PRAWNY

mgr Teresa Uzdowska

*an
cen
[signature]*